

Ricetrasmittitore FM VHF/UHF

DR-620T/E

Manuale d'uso

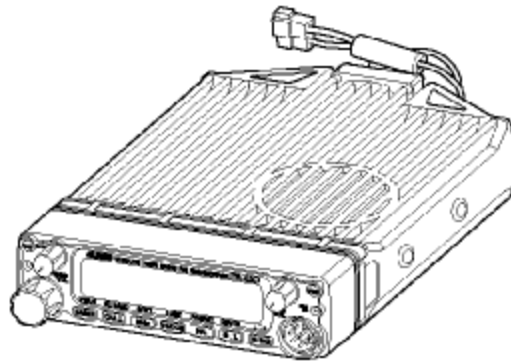

Grazie per aver acquistato il nuovo ricetrasmittitore Alinco.
Questo manuale d'uso contiene importanti istruzioni di sicurezza e di funzionamento. Leggere attentamente il manuale prima di utilizzare il prodotto e conservarlo per consultazioni future.

Note / Conformità

Questo prodotto è stato collaudato ed è risultato conforme ai limiti imposti per i dispositivi digitali Class B soddisfacendo inoltre la parte 15 delle norme FCC.

Tali limiti sono determinati per fornire una ragionevole protezione contro eventuali interferenze dannose nelle installazioni residenziali.

Questo trasmettitore genera, utilizza e può emettere energia di frequenze radio e, se non installato e usato secondo le relative istruzioni, può causare interferenze dannose alle comunicazioni radio. Non esiste comunque alcuna garanzia sul fatto che non provochi interferenze in determinate installazioni. Nel caso l'accensione, o lo spegnimento, del trasmettitore sia causa di interferenze dannose alla ricezione radio o video si consiglia di adottare le seguenti misure correttive:

- § *Riorientare o riposizionare l'antenna di ricezione.*
- § *Aumentare la distanza tra i due dispositivi.*
- § *Collegare il trasmettitore ad una presa o ad un circuito diversi da quelli a cui è collegato il ricevitore.*
- § *Consultare il fornitore o un tecnico specializzato in apparecchi TV/radio.*

FCC Collaudato per soddisfare tutti gli standard FCC relativi ALL'USO IN ABITAZIONI O UFFICI

Le informazioni contenute in questo manuale sono soggette a variazioni senza preavviso o obblighi. Tutti i marchi e i nomi di fabbrica sono proprietà dei rispettivi proprietari. Alinco non è responsabile di imprecisioni figurative o tipografiche. Alcune parti, opzioni e/o accessori non sono disponibili in determinate aree. Cambiamenti o modifiche non espressamente approvati dalla parte responsabile della conformità annulla l'autorizzazione all'utilizzo del prodotto da parte dell'utente.

Trasmettitore DJ-C7 T/E VHF/UHF FM

Questo dispositivo soddisfa la parte 15 delle norme FCC. Il suo utilizzo è soggetto alle seguenti condizioni: (1) Il dispositivo non deve causare interferenze dannose, e (2) il dispositivo deve accettare qualsiasi interferenza, incluse quelle che possono determinare operazioni indesiderate.

Rappresentante per gli Stati Uniti:

ATOC Amateur Distributing LLC, 23 South High St. Covington, OH 45318 USA Ph. 937-473-2840

CE Note di Conformità

Nel caso in cui l'unità acquistata riporti il simbolo CE è possibile esaminare una copia del relativo certificato, o documento, di conformità nel sito <http://www.alinco.com/usa.html>.

Copyright © 2004. Tutti i diritti riservati. È vietata la riproduzione, copiatura, traduzione o trascrizione di qualsiasi parte del presente documento, in qualsiasi forma o con qualsiasi mezzo senza previa autorizzazione di Alinco. Inc., Osaka, Giappone, Edizione Inglese stampata in Giappone.

Indice

<i>Prima di Utilizzare il Trasmettitore</i> _____	5
Attenzione _____	5
<i>Introduzione</i> _____	5
<i>Caratteristiche nuove e innovative</i> _____	6
<i>Accessori standard</i> _____	7
<i>Installazione iniziale</i> _____	8
Configurazione di una stazione fissa _____	8
Configurazione di una stazione mobile _____	9
Posizione _____	9
Installazione un'antenna mobile _____	9
Installazione del ricetrasmittitore _____	9
Pannello anteriore _____	10
Controllo dell'alimentazione esterna _____	11
Funzione di visualizzazione della tensione di alimentazione _____	12
<i>Nomi delle parti e funzioni</i> _____	13
Pannello anteriore _____	13
Pannello posteriore _____	14
Visore _____	15
Microfono EMS-53 (standard)* _____	16
<i>Funzioni di base</i> _____	17
Accensione e spegnimento dell'unità _____	17
Commutazione della banda MAIN _____	17
Impostazione del livello del volume _____	17
Impostazioni del livello di silenziamento _____	17
Impostazioni del livello di silenziamento sulla banda SUB _____	17
Modalità VFO _____	18
Modifica della frequenza con intervalli del canale _____	18
Modifica della frequenza con intervalli di 1MHz _____	18
Impostazione dell'intervallo di canale (STEP) _____	19
Impostazione della direzione shift e della frequenza offset _____	20
Modalità memory _____	21
Richiamo di un canale della memoria _____	21
Come programmare il/i canale/i di memoria _____	22
Come cancellare un canale di memoria _____	23
Dati programmabili nel canale di memoria _____	23
Registrazione (alfanumerica) del nome del canale _____	24

Modalità CALL	25
Richiamo di un canale CALL	25
Ricezione dei segnali	25
Funzione Monitor	26
Funzione Reverse	26
Trasmissione	27
Selezionare la potenza di trasmissione	27
Modalità Parameter Setting (Impostazione parametri)	28
Elenco dei parametri	28
Utilizzo della modalità Parameter Setting	29
Impostazioni Channel Step (Intervallo di canale)	30
Tipo di scansione	30
Cicalino	30
Time-Out-Time (TOT)	31
Ritardo TOT	31
Come impostare il periodo di penalità TOT	31
APO-Auto Power OFF (Spegnimento automatico)	32
Frequenza Tone-Burst	32
Clock shift	32
Bell (Suoneria)	33
Busy-Channel-Lock-Out (BCLO) [Blocco del canale occupato]	33
Antifurto	33
Impostazioni per il colore del visore	34
Varialuce	34
Impostazioni del segno di chiamata (comunicazione di pacchetto)	34
Impostazioni della velocità di trasmissione (comunicazione di pacchetto)	35
Impostazioni dell'intervallo "beacon" (nella comunicazione Geolocating / A.P.R.S.®)	35
Funzioni utili	36
Commutazione della banda di ricezione	36
Ricezione simultanea V-V/U-U	36
Modalità Single-Band (banda singola)	37
Funzione di impostazione dell'autoprogrammazione VFO	37
SCANSIONE	38
Scansione VFO	38
Scansione della memoria	39
Impostazioni skip (ignora canale)	39
Scansione del programma	40
Scansione del tono	40

Scansione DCS _____	41
FUNZIONE KEY-LOCK _____	41
TONE BURST _____	41
Modalità Narrow-band (Banda stretta) _____	42
Modalità di ricezione AM _____	42
Comunicazione selettiva _____	43
Silenziamento del tono (CTCSS) e DCS _____	43
Impostazioni DET _____	44
Comunicazione vocale digitale (solo per il modello DR-620T) _____	45
Funzioni speciali _____	46
ANTIFURTO _____	46
Collegamento, impostazioni e funzionamento _____	46
Come funziona l'antifurto _____	47
Come impostare il tempo di avvio dell'antifurto. _____	48
Copia _____	49
Collegamento _____	49
Impostazioni sulla parte asservita _____	49
Impostazione della parte principale _____	50
Comunicazione di pacchetto _____	51
Quando utilizzare EJ-50U _____	51
Impostazioni Packet Mode (Modalità pacchetto) _____	52
APRS _____	53
Impostazioni APRS _____	53
Funzionamento di APRS _____	54
Copia TNC _____	55
Funzionamento del controllo remoto (Solo EMS-57) _____	56
Elenco dei tasti del controllo remoto _____	56
Accesso diretto ad una frequenza _____	57
Metodo di inserimento in funzione dell'intervallo di sintonizzazione _____	57
Manutenzione / Riferimento _____	58
Reset _____	58
Valori preimpostati del produttore _____	58
Guida ai guasti _____	59
Accessori _____	60
Schema a blocchi del trasmettitore _____	61
Dati _____	62

Prima di Utilizzare il Trasmettitore

Attenzione

- § Non aprire l'unità e non toccare alcun componente interno per evitare manomissioni all'unità.
 - § Non esporre il trasmettitore a raggi solari diretti, non collocarlo in posti polverosi o vicino a fonti di calore.
 - § Tenere lontano da televisioni, radio o altri dispositivi se è causa di interferenze nella ricezione.
 - § Collegare l'antenna in dotazione in modo sicuro.
 - § In caso di trasmissione prolungata il trasmettitore potrebbe surriscaldarsi.
 - § Spegnerne immediatamente nel caso in cui il trasmettitore emetta fumo o odori strani.
- Assicurarsi che il trasmettitore sia innocuo, quindi portarlo al centro di assistenza Alinco più vicino.

Avvertenze per gli utenti residenti in California

Il Safe Drinking Water and Toxic Enforcement Act del 1986 dello Stato della California indicano che piombo e cadmio (utilizzati come materie prime in alcuni componenti nel presente prodotto) sono considerati cancerogeni e sostanze tossiche riprodotte. Sebbene nel normale utilizzo dei nostri prodotti il rischio di entrare direttamente in contatto con tali materiali indicati come pericolosi sia minimo, è consigliabile considerare quanto segue:

1. lavare le mani dopo essere entrati in contatto con materiali rivestiti da PVC (polivinilcloruro) come i cavi DC.
2. lavare le mani dopo essere entrati in contatto con parti saldate. La lega per saldatura utilizzata per assemblare i nostri prodotti può contenere piombo o suoi componenti.
3. non toccare direttamente alcun liquido che esca dalle batterie ricaricabili nichel-cadmio. Il liquido può contenere cadmio.
4. Evitare contatti orali con qualsiasi parte dei nostri prodotti. Se ciò dovesse accadere, sciacquare abbondantemente la bocca con acqua. Consultare il medico in caso di dubbio che l'esposizione abbia raggiunto livelli pericolosi.
5. Tenere i nostri prodotti lontano dalla portata dei bambini. I nostri prodotti contengono piccole parti che, se ingoiate, possono causare soffocamento o altre conseguenze .
6. I nostri prodotti sono progettati solo per una comunicazione a doppio senso. Qualsiasi possibile conseguenza dovuta a contatti pericolosi con materiali definiti causate da un cattivo uso dei nostri prodotti è responsabilità dell'utente. Leggere attentamente il manuale d'uso di questo prodotto prima di utilizzarlo.
7. Eliminare o riciclare i nostri prodotti conformemente alle normative locali.
8. L'utente si assume il rischio dell'esposizione a prodotti chimici e materiali ad alto rischio causati dall'utilizzo di accessori e periferiche prodotti da terzi e utilizzati insieme ai nostri prodotti.

Introduzione

Grazie per aver acquistato l'ottimo ricetrasmittitore Alinco. I nostri prodotti si collocano tra i migliori nel mondo. La presente radio è stata prodotta con una tecnologia all'avanguardia ed è stata testata presso la nostra fabbrica. E' progettata per funzionare a lungo in condizioni di uso normale.

LEGGERE COMPLETAMENTE IL PRESENTE MANUALE PER IMPARARE TUTTE LE FUNZIONI CHE IL PRODOTTO OFFRE. ABBIAMO CERCATO DI FARE DEL NOSTRO MEGLIO PER SCRIVERE IL PRESENTE MANUALE NEL MODO PIU' COMPENSIBILE E SEMPLICE POSSIBILE. E' IMPORTANTE NOTARE CHE ALCUNE OPERAZIONI POSSONO ESSERE SPIEGATE IN RELAZIONE ALLE INFORMAZIONI PRESENTI IN CAPITOLI PRECEDENTI. LEGGENDO SOLO UNA PARTE DEL MANUALE SI RISCHIA DI NON COMPRENDERE TUTTE LE SPIEGAZIONI RELATIVE ALLA FUNZIONE.

Caratteristiche nuove e innovative

Questa nuova radio è caratterizzata da alcune delle funzioni più avanzate e di ingegneria affidabile disponibili attualmente. La filosofia di progetto ALINCO si focalizza su caratteristiche di sviluppo e innovative, compreso quanto segue:

- Un grande visore a colori selezionabile con indicazione molto chiara della frequenza, nomi di memoria ecc. consente un ottimo uso.
- Eccellente stabilità di frequenza. Grazie a un oscillatore compensato in temperatura (TCXO) si ottiene uno scostamento inferiore a +/- 2.5 ppm.
- Funzione V-V/U-U. E' possibile la ricezione simultanea di 2 segnali entro la stessa banda (esclusa la banda di trasmissione FM)
- Per questo prodotto sono stati usati materiali di alta qualità e un ampio termodissipatore intorno al telaio consente un funzionamento stabile e duraturo.
- Capacità di ricezione della banda Air-AM (solo per i modelli T)
- 200 canali di memoria completamente programmabili con etichette di canali di memoria alfanumeriche.
- CTCSS, DCS e 5 diverse sequenze unitarie di tono sono standard per il richiamo selettivo e l'accesso a ripetitori in tutto il mondo
- Utilizzabile per APRS®/Packet communication (con EJ-50U accessorio)*
- Antifurto
- VFO di autoprogrammazione per un facile accesso al ripetitore
- Funzione di Clonazione
- Visualizzazione della tensione di alimentazione
- Modalità Narrow FM
- Funzione di controllo remoto del microfono (il microfono EMS-57 rientra fra gli accessori secondo la versione acquistata.
- Separazione dell'unità Front-Control.

* APRS è un marchio di Bob Bruninga, WB4APR

Accessori standard

Disimballare attentamente l'apparecchio e controllare che l'imballaggio contenga quanto segue:

Ricetrasmittitore

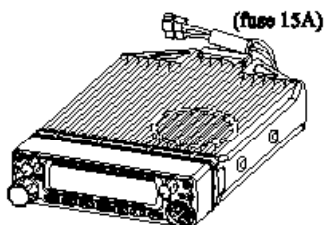

Microfono EMS-53 o EMS-57 (con tastiera numerica DTMF)

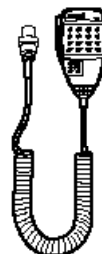

Cavo di alimentazione DC con supporto del fusibile (UA0038)

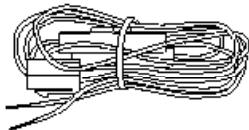

Mensola di montaggio mobile (FM0078Z)

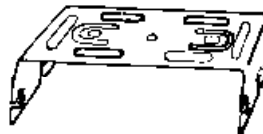

Cavo ACC (UX1290A)



Kit per mensola

Viti nere (M4*8mm)
4 pz. (AE0012)



Viti autofilettanti
(M5*20mm) 4 pz. (AJ0003)



Viti (M5*20mm)
4 pz. (AA0013)



Ranella (AZ0010)
Ranella (AZ0009)



- Adesivi antifurto (2 pz.)
- Manuale d'uso (il presente manuale)
- Certificato di garanzia (Solo versione T) (PH0009A)

Manuale e disco EJ-50U (solo versione TNC)

Dado esagonale (M5) 4 pz.
(AN0002)



Chiave piccola
(FM0079)



Fusibili di ricambio (coppia)
2 pz. (EF0005)



Gli accessori standard possono variare secondo la versione acquistata. Contattare il rivenditore Alinco autorizzato per informazioni. ALINCO e i rivenditori autorizzati non sono responsabili di possibili errori tipografici in questo manuale. Gli accessori possono cambiare senza preavviso.

Polizza di garanzia:

Fare riferimento alle informazioni di garanzia allegate al presente manuale o contattare il proprio rivenditore / distributore Alinco per la polizza di garanzia.

Installazione iniziale

Collegare il microfono al pannello anteriore del ricetrasmittitore.

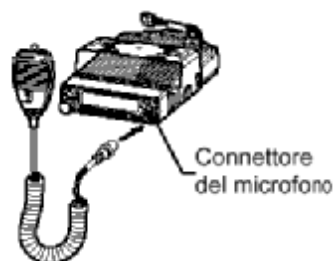

Collegare la porta dell'antenna ad un'antenna da 50 ohm che copra le bande 2 m/70 cm utilizzando un cavo coassiale da 50 ohm di buona qualità.

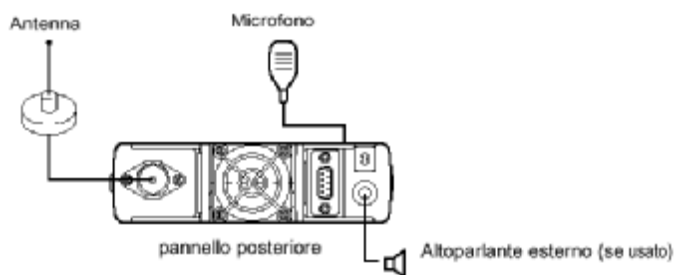

Configurazione di una stazione fissa

Il ricetrasmittitore richiede una fonte di alimentazione collegata alla terra negativa di 12-13.8VDC. Utilizzare un'alimentazione regolata in grado di fornire corrente continua di 12A o superiore. Gli alimentatori non conformi a tali specifiche possono causare malfunzionamento e/o danni alla radio e annulleranno la garanzia. Alinco offre, come accessori, alimentatori con ottimo grado di comunicazione. Contattare il rivenditore Alinco autorizzato.

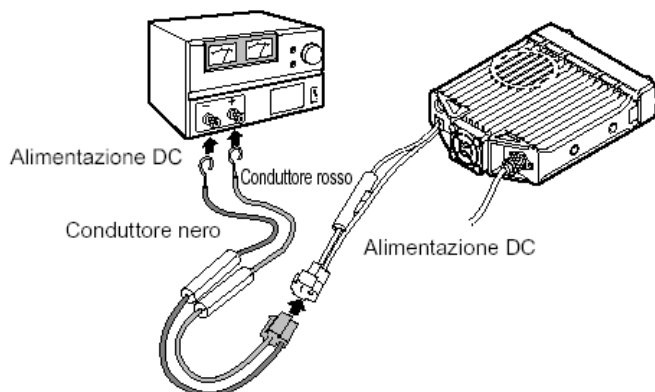

Configurazione di una stazione mobile

Posizione

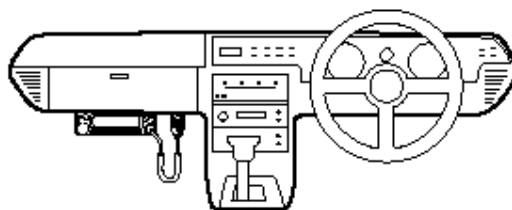

Il ricetrasmittitore può essere installato in qualsiasi parte della macchina in cui i comandi e il microfono siano facilmente accessibili non interferendo con il sicuro funzionamento del veicolo o con il rendimento dell'unità. Se il veicolo è dotato di air bag, assicurarsi che la radio non interferisca con il loro spiegamento. Se non si è certi del punto in cui montare l'unità, contattare il produttore del veicolo. Fare riferimento alla pagina successiva per posizionare l'unità di controllo anteriore.

Installazione un'antenna mobile



Per collegare l'antenna utilizzare un cavo coassiale da 50 ohm. Le antenne mobili richiedono un'adeguata base di montaggio per una corretta installazione ed un corretto funzionamento. Per ulteriori informazioni, consultare la documentazione relativa all'antenna in uso.

IMPORTANTE: dopo avere installato l'antenna, assicurarsi di avere la migliore lettura possibile del rapporto d'onda stazionaria (SWR). Ambienti con alte radiofrequenze possono causare gravi danni all'unità. Assicurarsi di non essere in un ambiente ad alta radiofrequenza quando si utilizza il ricetrasmittitore.

Installazione del ricetrasmittitore

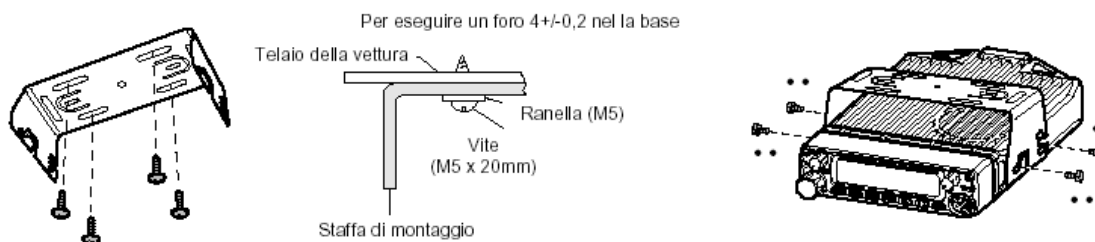

Pannello anteriore

L'unità principale può essere impostata con entrambe le parti rivolte verso l'alto. Questo può facilitare l'udibilità dell'altoparlante. Posizionare il pannello anteriore come si preferisce:

1. Fare scorrere il pannello anteriore mentre si tiene premuta la linguetta.

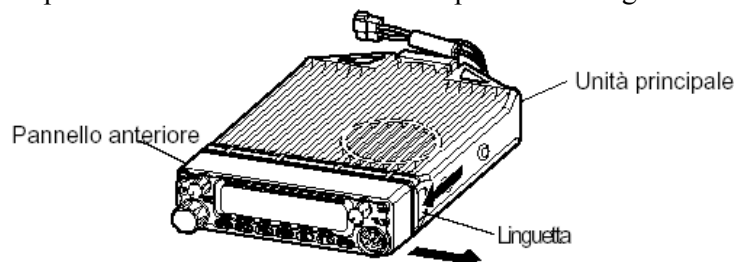

2. Girare il pannello frontale prestando attenzione a non fare attorcigliare il cavo.

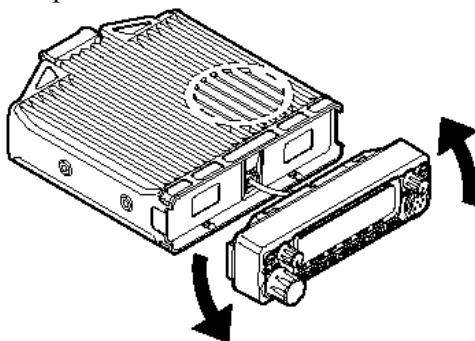

3. Far corrispondere il fermo dell'unità principale nella fessura del pannello anteriore e incastrare il pannello anteriore nell'unità principale.

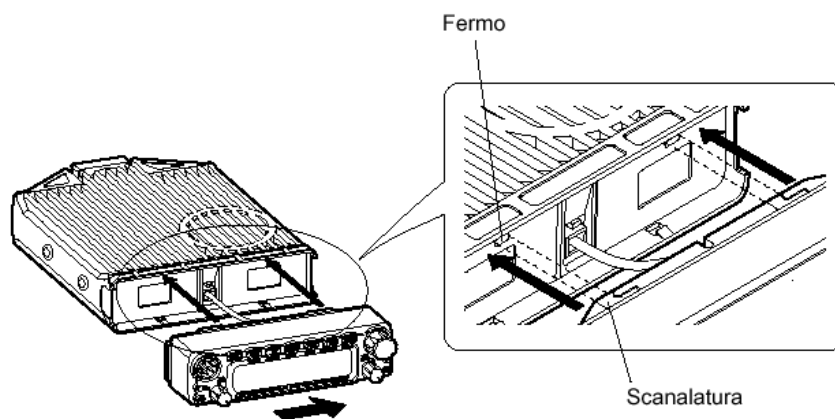

4. Fare scorrere il pannello anteriore fino a bloccarlo completamente in posizione.

NOTA: Utilizzando il kit di separazione facoltativo EDS-9, è possibile utilizzare il pannello anteriore e l'unità principale in posizioni separate. Il manuale d'uso per il posizionamento remoto è fornito con EDS-9.

Controllo dell'alimentazione esterna

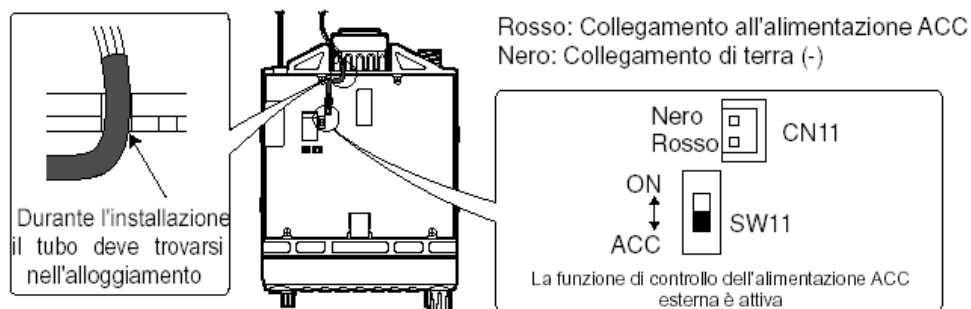

Attenzione: Il collegamento dei cavi può implicare una certa conoscenza del veicolo in cui sarà installata l'unità. Consultare il proprio rivenditore d'auto o l'assistenza clienti per ulteriori informazioni. Il produttore dell'apparecchio non è responsabile per danni al veicolo causati dall'installazione.

1. Assicurarsi che il veicolo abbia una messa a terra negativa e un sistema elettrico a 12VDC prima di eseguire l'installazione. Collegare il cavo DC in dotazione, munito di supporto per fusibile, direttamente alla batteria (cavo rosso al terminale positivo) per minimizzare qualsiasi possibile rumore di accensione. Assicurarsi che il veicolo abbia una batteria di ampia capacità in quanto l'utilizzo del ricetrasmittente può sovraccaricare il sistema elettrico del veicolo.
2. Inoltre, per ottenere la funzione ON/OFF facoltativa del tasto di accensione, utilizzare il cavo ACC in dotazione. Rimuovere il coperchio svitando le 4 viti. Collegare il cavo ACC al jack di alimentazione ACC (CN11) sulla parte posteriore del circuito dell'unità, posizionare il cavo in uscita come mostrato nella figura precedente, selezionare il commutatore ACC (SW11) sulla posizione ACC e rimettere il coperchio.
3. Durante l'installazione assicurarsi di avere scollegato i cavi della batteria del veicolo e di portare il tasto di accensione su "OFF". Collegare il cavo ACC al terminale ACC o al commutatore ACC nel veicolo. Assicurarsi che la sequenza indicata precedentemente sia seguita correttamente. Ricollegare il sistema elettrico del veicolo.
4. Se si selezionando questa opzione, l'unità può essere accesa o spenta sia manualmente che automaticamente in base alla posizione del tasto di accensione.

A: Se il tasto di accensione è posizionato su ACC o ON ("esecuzione") con l'unità lasciata su ON, l'unità si accenderà automaticamente e si spegnerà quando il tasto di accensione è in posizione OFF.

B: Per accendere o spegnere manualmente l'alimentazione, lasciare il tasto di accensione nella posizione ACC e utilizzare il commutatore PWR sull'unità. Se il tasto di accensione si trova nella posizione OFF l'unità non si accenderà. Il consumo di alimentazione di questa funzione è di circa 5mA, indipendentemente dalla posizione del tasto di accensione. Per il funzionamento senza questa opzione, utilizzare sempre il commutatore PWR per accendere e spegnere l'unità e impostare SW11 su "on".

Funzione di visualizzazione della tensione di alimentazione

Dopo aver collegato il ricetrasmittitore all'alimentatore, la tensione di alimentazione può essere confermata premendo il tasto SQL insieme al tasto FUNC. La tensione di alimentazione al ricetrasmittitore è quindi visualizzabile sul visore.

Il ricetrasmittitore torna alla visualizzazione normale quando non è premuto alcun tasto.

Il visore cambia nel momento in cui cambia la tensione di alimentazione. Esso visualizza la tensione anche durante la trasmissione

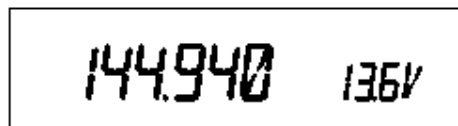

(esempio) in caso di 13.6V

IMPORTANTE: Il range della tensione visualizzata è solo da 7 a 16VDC. Poiché il valore visualizzato è una stima, utilizzare il voltmetro quando si desidera una lettura più precisa.

Nomi delle parti e funzioni

Pannello anteriore

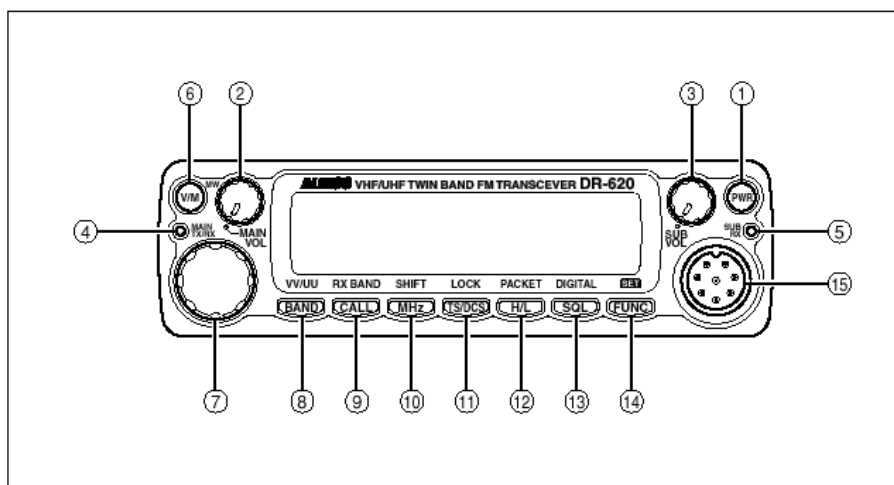

Funzioni principali

N.	Tasto	Funzione
1	Tasto PWR	L'alimentazione si accende/spegne ad ogni pressione del commutatore.
2	Manopola Main VOL	Regola il livello di volume sulla banda MAIN
3	Manopola Sub VOL	Regola il livello di volume sulla banda SUB
4	Indicatore Main TX/RX	Durante la trasmissione sulla banda MAIN si illumina in rosso e durante la ricezione si illumina in verde
5	Lampadina Sub RX	Durante la ricezione su SUB si illumina in verde
6	V/M/MW	Commuta tra modalità VFO e modalità memory
7	Dial	Modifica la frequenza, il canale di memoria e diverse impostazioni
8	BAND/VVUU	Commuta la banda MAIN in VHF o UHF
9	CALL/RX BAND	Commuta nella modalità CALL
10	MHZ/SHIFT	Nella modalità VFO modifica la frequenza in intervalli 1 MHz
11	TSDCS/LOCK	Imposta il silenziamento del tono e le impostazioni DCS
12	HL/PACKET	Commuta HI/MID/LOW della potenza di trasmissione
13	SQL/DIGITAL	Imposta il livello di silenziamento
14	FUNC/SET	Imposta le funzioni
15	Mic. Connector	Collegamento per il microfono in dotazione

Funzioni che possono essere attivate quando [F] appare dopo aver premuto il tasto FUNC

N.	Tasto	Funzione
6	V/M/MW	Scrive un canale di memoria
8	BAND/VVUU	Commuta nella modalità VV/UU
9	CALL/RXBAND	Commuta le bande di ricezione
10	MHZ/SHIFT	Imposta la direzione dello shift e la frequenza offset
11	TSDCS/LOCK	Imposta la funzione di blocco dei tasti
12	HL/PACKET	Accede alla modalità di comunicazione di pacchetto o alla modalità di comunicazione di localizzazione geografica
13	SQL/DIGITAL	Accede alla modalità di comunicazione della voce digitale

* [F] si illumina quando il tasto FUNC è premuto

Funzioni che possono essere attivate quando premendo il tasto FUNC

N.	Tasto	Funzione
1	PWR	Ritorna alle impostazioni preimpostate
5	V/M/MW	Cancella la memoria
8	BAND/VVUU	Commuta nella modalità di banda singola
9	CALL/RXBAND	Accede alla modalità di funzione di clonazione
10	MHZ/SHIFT	Commuta nella ricezione della modalità ampia/stretta
11	TSDCS/LOCK	Commuta nella modalità di ricezione AM
12	HL/PACKET	Imposta la funzione del nome del canale
13	SQL/D	Accede alla modalità di indicazione della tensione dell'alimentatore

Funzioni che richiedono di essere premute continuamente per essere attivate

N.	Tasto	Funzione
13	SQL/DIGITAL	Premendo per 1 secondo, la funzione monitor è attiva (è impostato lo shift, la funzione contraria è attiva)
14	FUNC/SET	Premendo per 2 secondi si accede alla modalità di impostazione

Pannello posteriore

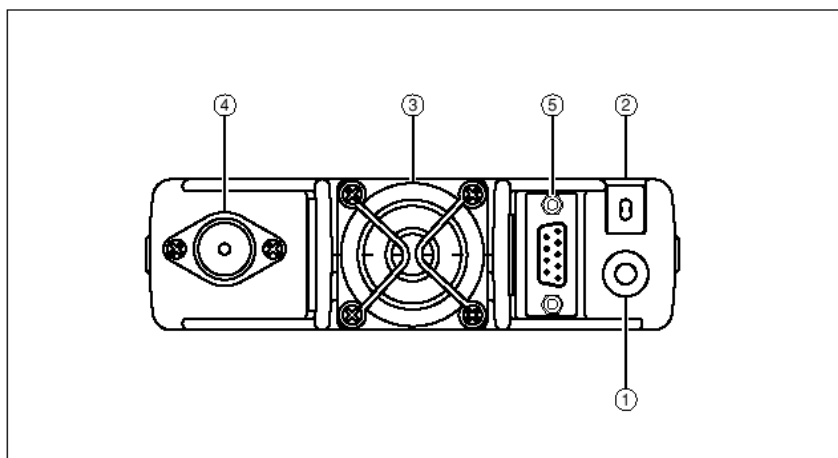

N.	Tasto	Funzione
1	Terminale altoparlante esterno	Terminale per un altoparlante esterno facoltativo (utilizzato anche per la funzione di clonazione)
2	Cavo di alimentazione	Collega all'alimentazione 13.8VDC
3	Ventola di raffreddamento	Raffredda l'unità durante la trasmissione (Attivazione PTT)
4	Connettore antenna	Collega un'antenna con impedenza di 50 ohm (PL-259 o compatibile)
5	Connettore D-SUB (facoltativo)	Collega ad un personal computer per l'utilizzo del pacchetto

Visore

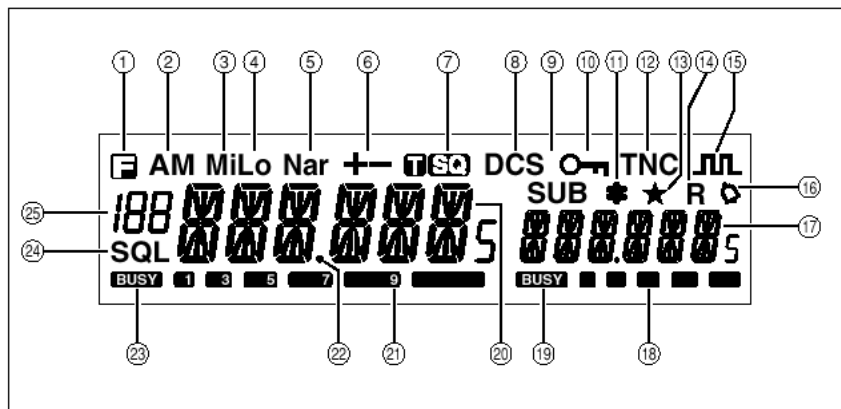

N.	Tasto	Funzione
1		Compare quanto il tasto FUNC è premuto.
2	AM	Compare durante la ricezione AM
3	Mi	Compare quando l'alimentazione di trasmissione è impostata su MID.
4	Lo	Compare quando l'alimentazione di trasmissione è impostata su LOW.
5	Nar	Compare quando l'unità è in modalità di ricezione a banda stretta
6	+/-	Compare quando si imposta lo shift
7		Compare quando si imposta il silenziamento del tono
8	DCS	Compare quando si posiziona il DCS
9	SUB	Compare quando la banda SIB è sulla parte MAIN *
10		Compare quando si imposta il blocco del tasto
11	*	Compare quando si imposta la funzione di antifurto
12	TNC	Compare quando l'unità si trova nella modalità di pacchetto (EJ-50U facoltativo richiesto)
13	★	Compare quando la banda SIB si torva nella modalità memory o call
14	R	Compare quando la funzione reverse è attivata
15		Compare quando l'unità si trova nella modalità di comunicazione vocale digitale **
16		Compare quando si imposta la funzione allarme (pager)
17		Indica la frequenza o il nome di memoria sulla parte SUB
18	S	Indica il livello del segnale relativo della trasmissione/ricezione sulla parte SUB
19		Compare quando un segnale è ricevuto dalla parte SUB
20		Indica la frequenza o il nome di memoria sulla parte MAIN
21	S	Indica il livello del segnale relativo della trasmissione / ricezione sulla parte MAIN
22	. Punto decimale	Compare quando si modificano le impostazioni di decodifica DCS. Scompare quando si imposta lo skip del Canale di memoria
23		Compare quando un segnale è ricevuto dalla parte MAIN
24	SQL	Compare quando si imposta il livello di silenziamento
25		Indica i numeri della memoria nella modalità memory

* La banda SUB è la banda esclusiva per la ricezione quando l'unità si trova in V-V/U-U

** Solo per la versione T. Accessorio EJ-47U richiesto.

Microfono EMS-53 (standard)*

- Se la versione acquistata è dotata di microfono multifunzioni EMS-57, fare riferimento alla relativa sezione.

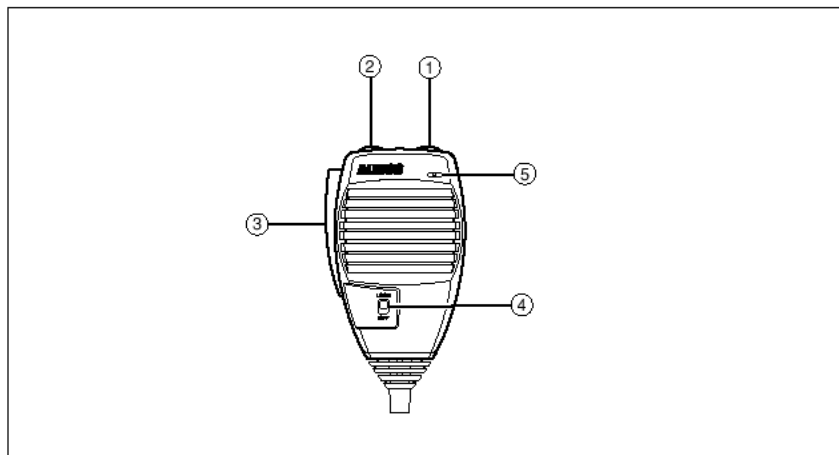

N.	Tasto	Funzione
1	UP	Aumenta la frequenza, il numero del canale di memoria o il valore di impostazione.
2	DOWN	Diminuisce la frequenza, il numero del canale di memoria o il valore di impostazione.
3	PTT	Premere il tasto PTT (Push-To-Talk) per trasmettere
4	DTMF	Tasti per i toni DTMF
5	Commutatore DTMF / REMOTO	Impostare su DTMF quando non si intende eseguire le funzioni di controllo remoto. In questo modo, i tasti DTMF non funzionano se non durante la trasmissione per inviare manualmente i codici DTMF.
6	Commutatore Lock	Blocca i tasti UP e DOWN
7	MIC	Parlare in questo punto durante la trasmissione.

Diagramma del connettore del microfono (vista frontale del connettore)

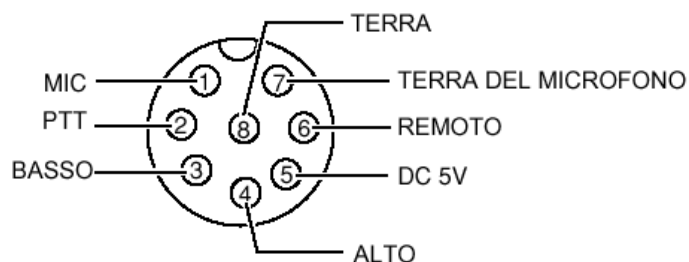

Funzioni di base

Accensione e spegnimento dell'unità

Premendo il tasto PWR si accende l'alimentazione. Premendolo di nuovo, si spegne l'alimentazione. Per il controllo esterno dell'alimentazione fare riferimento alla relativa sezione.

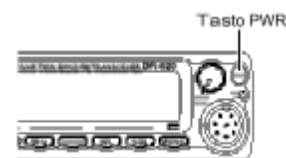

Commutazione della banda MAIN

Premendo il tasto BAND la banda MAIN commuta tra la banda VHF e la banda UHF.

La banda MAIN consente la trasmissione e la ricezione. La banda SUB consente solo la ricezione. La banda MAIN e la banda SUB possono ricevere contemporaneamente.

IMPORTANTE: Sulla parte SUB non sono indicate impostazioni diverse dalla frequenza e dall'indicatore S.

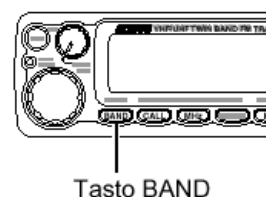

Impostazione del livello del volume

Il volume della banda MAIN è regolato dalla manopola VOL sulla parte MAIN, mentre il volume della banda SUB è regolato dalla manopola VOL sulla parte SUB.

Ruotare la manopola VOL in senso orario per aumentare il livello audio e in senso antiorario per diminuirlo.

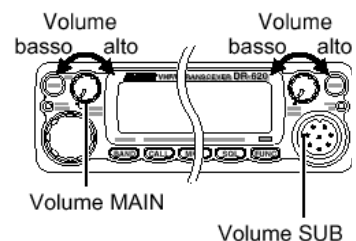

Impostazioni del livello di silenziamento

Regolare il livello soglia del silenziamento. Il silenziamento elimina il rumore in sottofondo quando non si riceve il segnale. Per impostare il livello di silenziamento sulla banda MAIN:

1. Premere il tasto SQL. L'icona [SQL] compare sul visore ed è mostrato il livello di silenziamento.
2. Rotando la manopola principale o utilizzando i tasti UP/DOWN sul microfono, regolare il livello di silenziamento sul livello desiderato.
3. Una volta completata l'impostazione, premere PTT o qualsiasi altro tasto sul pannello anteriore, tranne BAND. Il visore tornerà quindi allo stato originale; se non sono eseguite operazioni per 5 secondi, l'unità completerà automaticamente le impostazioni e il visore tornerà allo stato originale.

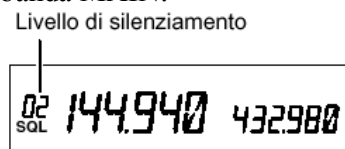

Impostazioni del livello di silenziamento sulla banda SUB

Per eseguire questa impostazione premere il tasto BAND mentre [SQL] è visualizzato.

NOTE: (1) 21 livelli, tra (00) e (20) sono disponibili per il livello di silenziamento. (impostazioni di livelli superiori renderanno il silenziamento più difficile da aprire). (2) Il livello preimpostato è 02.

Modalità VFO

La sintonizzazione VFO è quella preimpostata all'origine. VFO (Oscillatore di frequenza variabile) consente di modificare la frequenza in base all'intervallo del canale selezionato ruotando la manopola principale o utilizzando i tasti UP/DOWN sul microfono. La modalità VFO è anche utilizzata per programmare i dati da memorizzare nei canali della memoria o per modificare le impostazioni dei parametri del ricetrasmittitore.

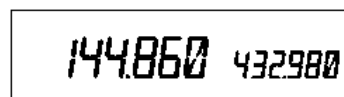

Modalità VFO

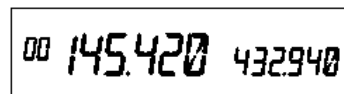

Modalità Memory

1. Identificare la modalità attuale controllando il visore. Se l'icona "M" o l'icona "C" NON sono visualizzate, l'unità è già nella modalità VFO. Se le memorie non sono state programmate, l'unità non può passare alla modalità memory.
2. In caso contrario, premere il tasto "V/M" fino a quando queste icone non sono più visualizzate.

Modifica della frequenza con intervalli del canale

Ruotare la manopola MAIN in senso orario per aumentare la frequenza e in senso antiorario per diminuirla. I tasti UP/DOWN sul microfono eseguono la stessa funzione.

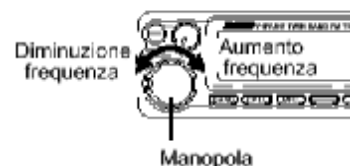

Modifica della frequenza con intervalli di 1MHz

Questa operazione consente una modifica rapida della frequenza in intervalli di 1MHz:

1. Premere il tasto MHz. Le cifre dopo 100kHz non saranno visualizzate sul visore.
2. Seguire la stessa sequenza per modificare il valore.

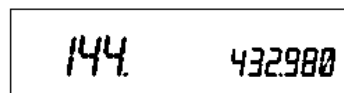

Impostazione dell'intervallo di canale (STEP)

1. Quando l'unità si trova nella modalità VFO, accedere alla modalità SET e selezionare la visualizzazione delle impostazioni dell'intervallo del canale (fare riferimento a pagina 26 fino a 28 per la modalità SET)
2. L'intervallo del canale attuale è visualizzato.
3. E' possibile modificare la fase del canale come indicato di seguito, ruotando la manopola.



<--- DOWN

UP --->

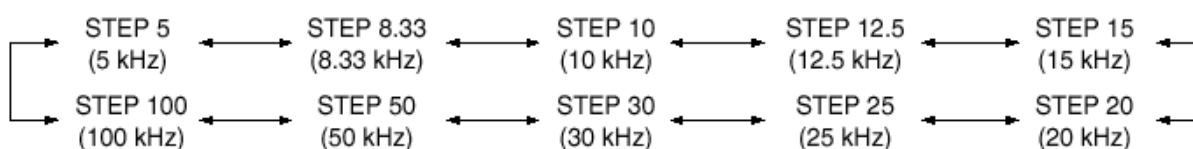

4. Premendo qualsiasi tasto sull'unità diverso dal tasto FUNC o dal tasto SQL si completeranno le impostazioni e il visore tornerà allo stato originale.

IMPORTANTE: modificando la frequenza degli intervalli del canale, le impostazioni inferiori a 10kHz saranno automaticamente corrette.

Impostazione della direzione shift e della frequenza offset

I ripetitori convenzionali funzionano in modalità DUPLEX che riceve un segnale in ingresso su una frequenza e lo ritrasmette su un'altra. La differenza tra queste due frequenze è definita frequenza offset. L'offset è una variabile tra 0 e 99.995 MHz su questa unità.

1. Dopo aver premuto il tasto FUNC e il tasto MHz mentre [F] compare sul visore: quest'ultimo mostrerà lo stato attuale della frequenza offset e della direzione shift. Premendo ripetutamente il tasto MHz, la direzione shift sarà modificata come mostrato a destra.

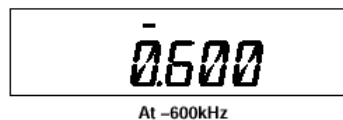

2. Ruotando la manopola (o premendo il tasto UP/DOWN) mentre la frequenza shift è visualizzata, con un clic è possibile modificare la frequenza di un intervallo del canale.
3. Dopo aver premuto il tasto FUNC, la rotazione della manopola modificherà la frequenza di 1MHz in funzione della direzione in cui è ruotata la manopola (o secondo la posizione del tasto UP/DOWN del microfono).
4. Premendo il tasto PTT o il tasto V/M si completeranno le impostazioni e il visore tornerà allo stato originale.

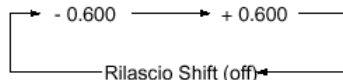

Modalità memory

Questa modalità consente di richiamare e far funzionare la frequenza o le impostazioni programmate. Questa unità offre fino a 200 canali di memoria (80 canali esclusivi sia per VHF e UHF, da 00 a 79CH e 40 canali comuni per VHF e UHF, da 100 a 139), un canale CALL sia per V che per U (C), un canale di memoria del margine di scansione del programma per V e U (PL) (PH) e 1 canale di impostazione del programma automatico VFO (AL) (AH).

Richiamo di un canale della memoria

1. selezionare la modalità memory premendo il tasto V/M. [00] compare sul visore per indicare che l'unità si trova nella modalità memory. Ripetere per passare tra memory e VFO.
2. Selezionare un canale della memoria
Ruotando la manopola principale (o premendo il tasto UP/DOWN Mic) si aumenterà o si diminuirà di un intervallo il numero del canale della memoria. Per richiamare una memoria sulla banda SUB, passare innanzitutto alla banda MAIN premendo il tasto BAND. Quando la parte SUB si trova nella modalità memory o CALL, il simbolo [<<] appare sul visore.

Quando si richiama qualsiasi numero di memoria tra 100 e 139, il visore sulla parte SUB scompare.

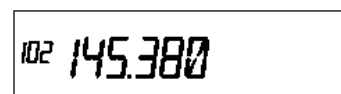
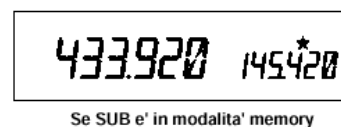

IMPORTANTE: Se i canali di memoria non sono stati programmati, l'unità non passa alla modalità memory premendo il tasto V/M. Leggere la sezione relativa alla programmazione dei canali di memoria nelle pagine seguenti

Come programmare il/i canale/i di memoria

1. Selezionare una frequenza da programmare nella modalità VFO e impostare i parametri in modo corretto. Fare riferimento alla relativa sezione per i parametri programmabili.
2. Premendo il tasto FUNC, le icone [F] e [Memory No.] sono visualizzate sul visore.
3. Ruotare la manopola principale (o premere il tasto Mic UP/DOWN) per selezionare il numero del canale di memoria desiderato.
4. Un canale vuoto è indicato con un'icona [Memory No.] lampeggiante.
5. Premendo il tasto V/M mentre l'icona [F] è visualizzata, la programmazione sarà completata e sarà emesso un segnale acustico.
6. Se un canale precedentemente programmato è selezionato come descritto al punto 3, il canale di memoria verrà soprascritto eseguendo la procedura descritta al punto 5.
7. Quando CH-C è selezionato, anche il canale CALL sarà riscritto.

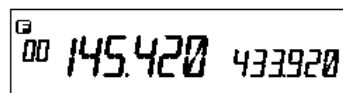

IMPORTANTE

Programmare la frequenza antifurto in CH99

Per i canali da 100 a 139, la banda VHF/UHF può essere programmata in qualsiasi momento (La scansione mista VHF/UHF è possibile per con la scansione del programma di memoria)

Come cancellare un canale di memoria

1. Selezionare la modalità memory premendo il tasto V/M.
2. Selezionare il numero del canale di memoria desiderato ruotando la manopola principale
3. Il canale di memoria programmato ha il numero di memoria illuminato sul visore.
4. Premendo il tasto M/W insieme al tasto FUNC mentre è visualizzata l'icona [F], sarà emesso un avvertimento acustico e la memoria sarà cancellata. Nello stesso momento l'icona [Memory No.] lampeggia

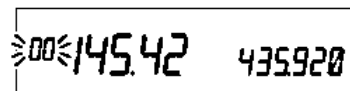
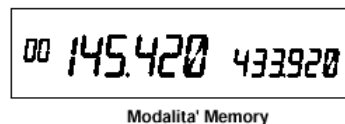

NOTA: Se il canale di memoria LCD sta lampeggiando, l'intero contenuto della memoria è visualizzato sull'LCD.

Dopo aver premuto di nuovo il tasto FUNC, se si preme il tasto M/W mentre l'icona [F] è accesa, è possibile ripristinare la memoria cancellata. Tuttavia, dopo aver modificato il canale o la modalità, il ripristino non è possibile.

Dati programmabili nel canale di memoria

Ogni canale di memoria compresi 00-99, 100-39, canale CALL e canale AL, AH, PL, PH possono memorizzare quanto segue:

- Frequenza
- Frequenza shift
- Direzione shift (+/-)
- Frequenza del codificatore del tono
- Frequenza del decodificatore del tono
- Impostazioni del codificatore/decodificatore del tono
- Codice del codificatore DCS
- Codice del decodificatore DCS
- Impostazioni DCS
- Impostazioni skip ch (ignora canale)
- Blocco del canale occupato (BCLO)
- Impostazioni della modalità digitale
- Codice digitale
- Impostazioni della modalità Narrow
- Impostazioni della modalità AM
- Impostazioni Clock shift

Registrazione (alfanumerica) del nome del canale

I canali di memoria memorizzati nella modalità memory possono essere visualizzati con una linguetta alfanumerica al posto della visualizzazione della frequenza preimpostata. Esistono 67 caratteri disponibili compreso A-Z, 0-9.

1. Nella modalità memory, selezionare un canale da programmare.



2. Premere il tasto H/L insieme al tasto FUNC
3. Il visore mostra l'icona [A] lampeggiante.
4. Ruotare la manopola per selezionare un carattere da programmare
5. Premendo il tasto BAND, il carattere smette di lampeggiare ed è inserito.
6. Un carattere identico a quello appena inserito lampeggia sulla parte immediatamente a destra ed è pronto per essere inserito.

7. Inserire il carattere successivo con il tasto BAND.

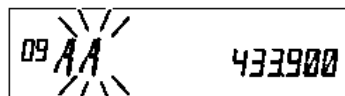

8. (ripetere la stessa sequenza)
9. Premendo il tasto CALL durante la programmazione si cancelleranno tutti i caratteri da programmare.
10. Premendo qualsiasi tasto diverso dal tasto BAND e CALL le impostazioni saranno completate e il visore tornerà allo stato originale.

NOTA: Nella modalità memory, una linguetta alfanumerica apposita è visualizzata al posto della frequenza per un canale con un nome del canale definito (il numero del canale rimane visualizzato fisso). Tenendo premuto il tasto FUNC per 5 secondi, la frequenza sarà visualizzata. (Premendo qualsiasi tasto durante l'operazione, il visore tornerà a visualizzare il nome del canale. Ma utilizzando un tasto destinato per qualche funzione (FUNC), l'unità entrerà nella modalità di impostazione definita).

Modalità CALL

Questa è una modalità memory che consente al ricetrasmittitore di richiamare rapidamente il canale di memoria assegnato semplicemente premendo il tasto CALL indipendentemente dallo stato attuale dell'unità.

L'unità è preimpostata a 145.00MHz/433.00MHz e un canale CALL è disponibile su ogni banda.

Richiamo di un canale CALL

Selezionare la banda VHF o UHF desiderata premendo il tasto BAND

1. premere il tasto CALL. L'icona C compare sul visore e il ricetrasmittitore entra nella modalità CALL. In questo modo, la manopola principale o i tasti Mic UP/DOWN non possono modificare i canali di frequenza o di memoria.
2. Premere di nuovo il tasto CALL o premere il tasto V/M per uscire dalla modalità CALL.
3. Nessuna funzione di scansione è disponibile nella modalità CALL



Per memorizzare le impostazioni desiderate nel canale CALL, seguire le istruzioni per la programmazione della modalità memory e assegnare le impostazioni selezionate al canale di memoria C. Il canale CALL può essere modificato ma non può essere eliminato o nascosto.

Ricezione dei segnali

1. Assicurarsi di avere collegato l'unità all'antenna corretta, che l'apparecchio sia acceso e che il volume dell'audio e il livello di silenziamento siano correttamente impostati su entrambe le bande MAIN e SUB.
2. Selezionare la banda desiderata premendo il tasto BAND e sfogliare le frequenze o selezionare la frequenza desiderata per ascoltare le comunicazioni in corso. L'indicatore S mostra la resistenza del segnale relativo quando il ricetrasmittitore rileva un segnale in entrata e il led del visore RX (verde) si accende.
3. Se l'indicatore S mostra un segnale in entrata, l'altoparlante on emette alcun segnale, controllare il livello dell'audio, il livello di silenziamento e lo stato di decodifica CTCSS/DCS spiegati in un'altra sezione di questo manuale.



Indicatore S

Funzione Monitor

Una funzione Monitor è disponibile a ricevere segnali più deboli. Premere e tenere premuto il tasto SQL per più di un secondo. Indipendentemente dalle impostazioni del livello del silenziamento, questo sarà aperto e l'icona Busy/il led RX si accenderanno sul visore. Premere qualsiasi tasto sul pannello anteriore per uscire.

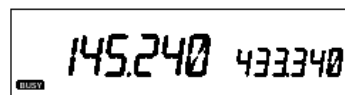

IMPORTANTE: La funzione Monitor funziona solo sulla banda MAIN. La funzione Monitor opera senza considerare le impostazioni del silenziamento del tono/della funzione DCS.

Funzione Reverse

Questa funzione serve per monitorare la frequenza di trasmissione invece della frequenza di ricezione nel funzionamento con ripetitore. Questa tecnica è comunemente utilizzata per controllare se è possibile comunicare senza utilizzare un ripetitore, monitorando la resistenza del segnale della stazione di accesso.

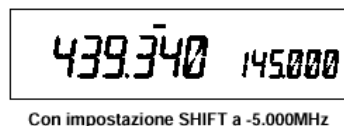

1. Tenere premuto il tasto SQL per più di un secondo mentre è impostato SHIFT. L'icona [R] si illumina sul visore per indicare che la funzione reverse è attivata e il silenziamento si apre.
2. Premendo qualsiasi tasto l'operazione è cancellata

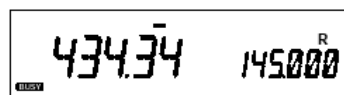

Trasmissione

1. Impostare la banda di trasmissione sulla parte MAIN
2. Assicurarsi di avere l'autorizzazione a operare sulla frequenza selezionata. Controllare il sistema e monitorare la frequenza per garantire che non si disturbi nessuna comunicazione in corso.
3. Premere il tasto PTT sul microfono. Il led TX (rosso) si illumina e indica che l'unità sta trasmettendo. L'audio della banda SUB scompare durante la trasmissione. SE la combinazione della frequenza del ricevitore è amatoriale VHF/ banda accessoria RX come la banda Air o la trasmissione FM, la trasmissione diventa proibita a causa della natura del design del circuito del ricevitore. Per consentire la trasmissione, uscire dalla frequenza RX accessoria sulla parte della banda SUB e sostituire la frequenza della banda SUB con una di un'altra banda.
4. Parlare nel microfono con tono normale mantenendo premuto il tasto PTT. Tenere il microfono ad una distanza di circa 5cm dalla bocca. Parlare troppo vicino o con tono troppo alto comporta una cattiva qualità del segnale audio trasmesso.
5. Rilasciando il tasto PTT la trasmissione sarà completata e l'unità tornerà nella modalità Receive.

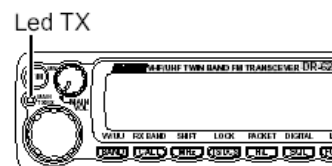

NOTA: premendo il tasto DOWN insieme al tasto PTT sarà trasmesso il segnale di tono CALL-. DR-620E trasmetterà il segnale Tone Burst. Si rimanda alla relativa sezione per maggiori dettagli.

IMPORTANTE: se si preme il tasto PTT mentre l'unità si trova al di fuori del range di frequenza di trasmissione, l'icona [OFF] comparirà sul visore e non sarà eseguita alcuna trasmissione.

Selezionare la potenza di trasmissione

- 1) Premere il tasto H/L. L'alimentazione di trasmissione passa da Hi a Mid, da Mid a Lo e quindi da Lo a Hi. Con alimentazione MID e con alimentazione LOW appaiono le relative icone [Mi] e [Lo]. Con alimentazione HI il visore non mostra alcun simbolo. Il valore preimpostato è HI. Il metro RF mostra •• quando la trasmissione è ad alimentazione LOW, •••• quando la trasmissione è ad alimentazione MID e •••••• quando la trasmissione è ad alimentazione HI.

Potenza di trasmissione	620T/E	
	VHF	UHF
HI	50W	35W
MID	10W	10W
LOW	5W	5W

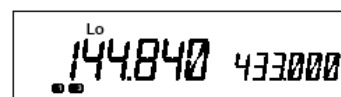

Potenza a livello LOW (basso)

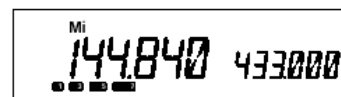

Potenza a livello MID (medio)



Potenza a livello HI (alto)

IMPORTANTE: Il livello di potenza in uscita non può essere modificato durante la trasmissione.

Modalità Parameter Setting (Impostazione parametri)

IMPORTANTE: Leggere attentamente le pagine seguenti prima di modificare qualsiasi parametro. I PARAMETRI NON POSSONO ESSERE IMPOSTATI SENZA ACCEDERE ALLA MODALITA' SET.

Accedendo alla modalità Parameter Setting alcuni parametri di funzionamento della radio possono essere modificati per essere idonei all'applicazione. Di seguito è indicato il menu dei parametri selezionabili

NOTA: Le impostazioni della linguetta del canale alfanumerico non sono visualizzate nel menu fino a quando le memorie non sono state programmate.

Elenco dei parametri

Tagliare e conservare il seguente elenco dei parametri impostazione per proprio uso.

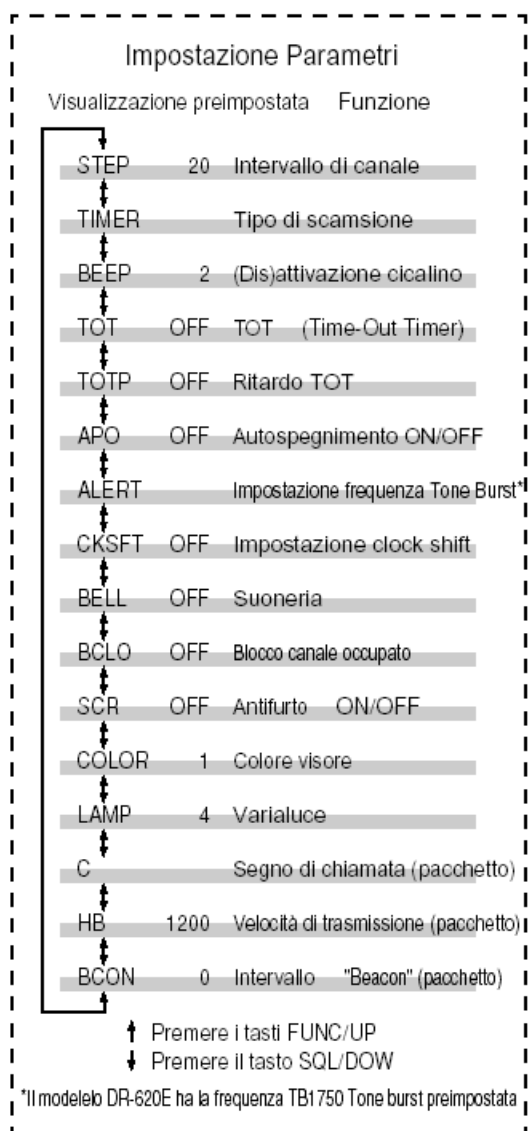

Utilizzo della modalità **Parameter Setting**

1. Premere il tasto FUNC per più di due secondi per accedere alla modalità Parameter Setting
2. Selezionare un menu premendo il tasto FUNC e il tasto SQL o premendo i tasti UP/DOWN sul microfono.
3. Ruotare la manopola principale per modificare le impostazioni
4. Premendo il tasto FUNC/SQL e UP/DOWN si completano le impostazioni e si accede al menu successivo
5. Premendo un qualsiasi tasto diverso dal tasto FUNC/SQL o dal tasto UP/DOWN si completerà l'impostazione e si esce dalla modalità Parameter Setting.



Visualizzazione preimpostata

(Per accedere alla modalità delle impostazioni consultare la relativa sezione)

Time-Out-Time (TOT)

La caratteristica TOT è nota nei sistemi dei ripetitori. Questa non consente agli utenti di trasmettere sul ripetitore dopo che è trascorso un certo periodo. Impostando questa funzione e attivandola conformemente ai requisiti del ripetitore, la radio, prima di eseguire il time-out, avverte l'utente emettendo un segnale acustico per 5 secondi. Quando il tempo è scaduto, la trasmissione si interrompe il ricetrasmittitore torna automaticamente alla modalità di ricezione. Questo evita al ripetitore di entrare nella modalità TOT. Fino a quando PTT non sarà rilasciato e premuto di nuovo, il ricetrasmittitore non trasmetterà.

1. In questo menu la visualizzazione preimpostata mostra TOT-OFF

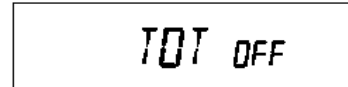

2. Ruotare la manopola principale per selezionare il tempo time-out in secondi. La funzione TOT può essere selezionata fino a 450 secondi (7,5 minuti)

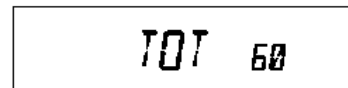

Durante l'impostazione di 60 secondi

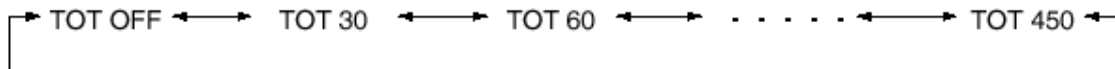

Ritardo TOT

Quando la trasmissione è interrotta in modalità TOT, questa funzione non consente altre trasmissioni durante un ritardo TOT selezionato, indipendentemente dal fatto che il tasto PTT sia premuto. Un segnale acustico è emesso quando il tasto PTT è premuto durante il periodo di penalità TOT. Se il tasto PTT è premuto continuamente, sia durante il TOT che durante il periodo di penalità TOT, questa funzione sarà automaticamente cancellata.

Come impostare il periodo di penalità TOT

1. L'icona [TOT OFF] è visualizzata sul visore
2. Ruotando la manopola principale, il visore si modifica come mostrato di seguito e le impostazioni della penalità TOT cambiano. Il tempo di penalità può essere impostato fino a 15 secondi.



Con impostazione di 5 secondi

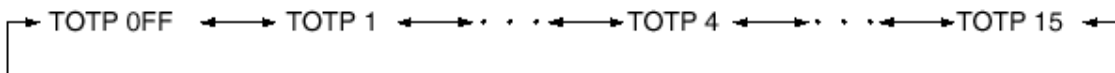

(Per accedere alla modalità delle impostazioni consultare la relativa sezione)

APO-Auto Power OFF (Spegnimento automatico)

Questa funzione spegnerà automaticamente il ricetrasmittitore. E' utile nel funzionamento mobile per evitare di esaurire la batteria della macchina. Se la radio non è in attività o non è utilizzata si spegnerà automaticamente dopo 30 minuti seguita da un segnale acustico.

1. Il valore preimpostato è APO-OFF
2. Ruotare la manopola per selezionare APO-ON per attivare la funzione



Durante l'impostazione ON

Frequenza Tone-Burst

Consente di accedere ai ripetitori Tone-Burst che richiedono una certa altezza di tono udibile per attivare i ripetitori 'dormienti'. Di solito un ripetitore non richiede il tono dopo essere stato attivato. La frequenza Tone-Burst può essere impostata su ALERT, 1750Hz, 2100Hz, 1000Hz e 1450Hz. (ALERT è un suono di richiamo a intermittenza)

1. L'icona [ALERT] è visualizzata sul visore
2. Ruotando la manopola principale, il visore si modifica come mostrato di seguito e le impostazioni della frequenza Tone-Burst cambiano.

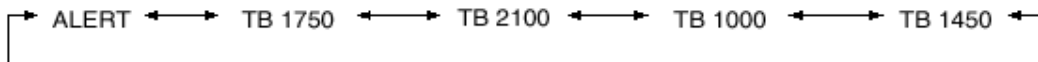
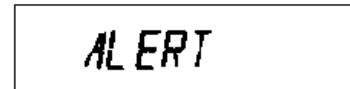

Clock shift

Nel caso, molto improbabile, in cui sia presente un disturbo dell'orologio CPU su una particolare frequenza di funzionamento programmata, è possibile cambiarne la frequenza ed evitare così i disturbi che, normalmente, sono così deboli da non essere uditi, anche se la radio è sintonizzata esattamente su quella frequenza.

1. L'icona [CKSFT OFF] è visualizzata sul visore.
2. Ruotando la manopola principale, il visore si modifica come mostrato di seguito e l'impostazione Clock Shift cambia.

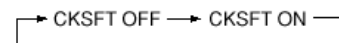
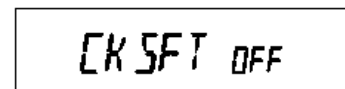

(Per accedere alla modalità delle impostazioni consultare la relativa sezione)

Bell (Suoneria)

La suoneria informa l'utente che si sta ricevendo una chiamata e l'icona BELL lampeggia sul visore.

1. L'icona [BELL OFF] è visualizzata sul visore
2. Ruotando la manopola principale, il visore si modifica come mostrato di seguito e le impostazioni della funzione BELL cambiano.

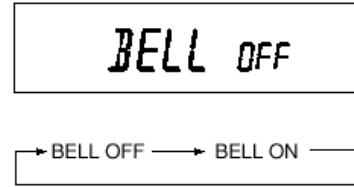

Busy-Channel-Lock-Out (BCLO) [Blocco del canale occupato]

Questa funzione impedisce la trasmissione fino a quando un segnale occuperà la frequenza di ricezione. Il valore preimpostato è BCLO-OFF, cioè disattivato. Attivando questa funzione, la radio trasmette solo quando:

1. Non sono ricevuti segnali (l'icona BUSY è scomparsa) sulla frequenza di ricezione.
2. Il silenziamento del tono non è aperto per ricevere il corrispondente tono CTCSS.
3. Come sopra, con il codice DCS.

In caso contrario un segnale acustico è emesso, ma l'unità non trasmette nemmeno quando il tasto PTT è premuto.

1. L'icona [BCLO-OFF] è visualizzata sul visore.
2. Ruotando la manopola principale, il visore si modifica come mostrato di seguito e le impostazioni BCLO cambiano.

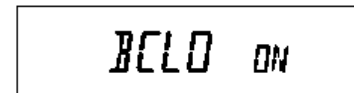

Antifurto

(Fare riferimento alla relativa sezione per i dettagli)

1. L'icona [SCR OFF] è visualizzata sul visore.
2. Ruotando la manopola principale, il visore si modifica come mostrato di seguito e l'antifurto è impostato su ON/OFF.
3. Quando l'antifurto è impostato, l'icona [*] appare sul visore.

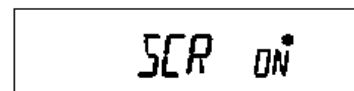
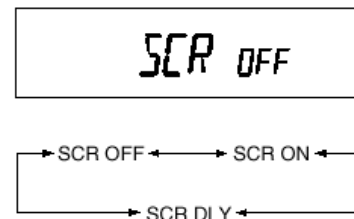

(Per accedere alla modalità delle impostazioni consultare la relativa sezione)

Impostazioni per il colore del visore

Consente di selezionare il colore di illuminazione del visore

1. L'icona [COLOR 1] è visualizzata sul visore
2. Ruotando la manopola principale, il visore cambia come mostrato nella figura.
COLOR 1 – illuminazione ambra (rosso)
COLOR 2 – illuminazione gialla
COLOR 3 – illuminazione arancio

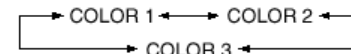

Varialuce

Consente una migliore visibilità del visore variandone l'illuminazione.

1. L'icona [LAMP 4] è visualizzata sul visore.
2. Ruotando la manopola principale, il visore si modifica come mostrato in figura e le impostazioni del varialuce cambiano: luminoso quando è impostato su LAMP 4, più scuro quando impostato su 3-2-1.

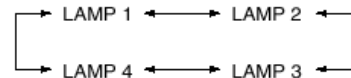

Impostazioni del segno di chiamata (comunicazione di pacchetto)

Consente di registrare il segno di chiamata della propria stazione per trasmettere nella modalità di comunicazione di pacchetto. Per la registrazione sono disponibili 36 caratteri, A-Z e 0-9.

1. Il visore mostra una [C] lampeggiante
2. Ruotare la manopola per selezionare un carattere da programmare.
3. Premendo il tasto BAND il carattere si illumina ed è inserito. Un carattere identico ad uno appena inserito lampeggia immediatamente a destra ed è pronto per essere inserito.
4. Premere il tasto BAND (ripetere la stessa sequenza). E' possibile programmare fino a 6 caratteri.
5. Premendo il tasto CALL durante la programmazione si cancelleranno tutti i caratteri da programmare.



(Per accedere alla modalità delle impostazioni consultare la relativa sezione)

Impostazioni della velocità di trasmissione (comunicazione di pacchetto)

Questa funzione imposta la velocità di trasmissione dei dati nella comunicazione di pacchetto.

1. L'icona [HB 1200] è visualizzata sul visore
2. Ruotando la manopola principale, il visore si modifica come mostrato in figura e le impostazioni cambiano.
3. [HB 1200] – la velocità di trasmissione è impostata su 1200bps
4. [HB 9600] – la velocità di trasmissione è impostata su 9600bps

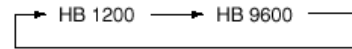
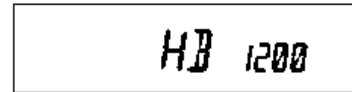

Impostazioni dell'intervallo "beacon" (nella comunicazione Geolocating / A.P.R.S.®)

Consente di impostare l'intervallo di trasmissione dei dati di posizione GPS quando la comunicazione Geolocating [localizzazione geografica] è in funzione.

1. L'icona [BCON 0] è visualizzata sul visore. Nessuna trasmissione è effettuata a BCON 0.
2. Ruotando la manopola principale, il visore si modifica come mostrato di seguito e le impostazioni cambiano.

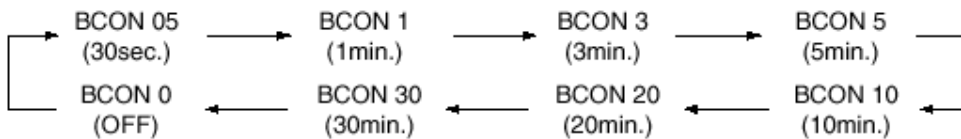

Le impostazioni per il segno di chiamata, la velocità di trasmissione e l'intervallo "beacon" saranno trasmessi all'unità TNC (EJ-50U) quando si duplica il segnale TNC.

Il funzionamento di TNC rimarrà invariato fino a quando la trasmissione della duplicazione TNC sarà completata.

Funzioni utili

Commutazione della banda di ricezione

Consente di selezionare la banda di ricezione. Sulla parte VHF è possibile ricevere la trasmissione FM mentre l'unità si trova in modalità VFO.

1. Dopo aver premuto il tasto FUNC, premere il tasto CALL mentre l'icona [F] è accesa. Sul lato VHF, la banda commuta da 144MHz alla banda di trasmissione FM.



85.100 433000

Ricezione simultanea V-V/U-U

Consente di ricevere la stessa banda di frequenza simultaneamente sia sulla banda MAIN che sulla banda SUB mentre l'unità si trova in modalità VFO.

1. Dopo aver premuto il tasto FUNC, premere il tasto BAND mentre l'icona [F] è accesa. Il visore sulla banda SUB passa alla stessa banda di frequenza della banda MAIN. La frequenza preimpostata della banda SUB è la frequenza preimpostata VFO.
2. Per modificare la frequenza o le impostazioni della banda SUB, commutare la banda SUB nel visore MAIN premendo il tasto BAND prima dell'uso.
3. Premendo il tasto BAND dopo aver premuto di nuovo il tasto FUNC, il visore torna alla visualizzazione V-U normale.



145.140 14500

Quando è impostata V-V/U-U



145.140 SUB 85.100

In questo caso non è possibile trasmettere sulla banda MAIN

NOTA: Se si commuta BAND quando sul lato MAIN la banda di trasmissione è FM, il visore mostrerà l'icona [SUB].

A questo punto, la banda MAIN sarà disponibile solo per la ricezione e la radio non trasmetterà. Se l'icona [SUB] si trova sul visore, la programmazione della memoria non è possibile.

Modalità Single-Band (banda singola)

Consente di utilizzare l'unità come ricetrasmettitore a banda singola solo per VHF o UHF; eliminando la visualizzazione dalla parte SUB.

1. Premere il tasto BAND mentre si tiene premuto il tasto FUNC. La visualizzazione sulla parte SUB scompare e la funzione è temporaneamente sospesa. Mentre l'unità si trova in modalità V-V/U-U, essa non entra nella modalità single-band.

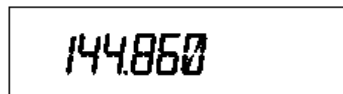

Funzione di impostazione dell'autoprogrammazione VFO

Consente di programmare diverse impostazioni automatiche in alcuni intervalli di frequenza nella modalità VFO. E' utile per un accesso rapido al ripetitore.

1. Nel canale [AL] della modalità memory programmare la frequenza di livello minimo dell'intervallo desiderato e altri parametri quali lo shift del ripetitore e il tono CTCSS (consultare la relativa sezione). Le voci programmabili sono la frequenza la direzione dello shift, la frequenza off-set, la frequenza del tono ENC e le relative impostazioni, la frequenza DEC del tono e le relative impostazioni, il codice DCSEN e le relative impostazioni e i parametri DESDEC.

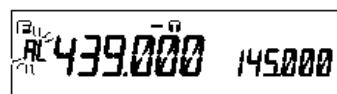

Quando lo shift 439.000MHz 88.5Hz
ENC-5.000MHZ e' impostato in AL

2. Programmare la frequenza del livello massimo nel canale [AH] della memoria, come descritto sopra. Non considerare altre impostazioni come i toni CTCSS o lo shift del ripetitore.



3. In modalità VFO quanto è stato programmato nella memoria AL è automaticamente impostato nella banda di frequenza tra AL e AH. Modifiche temporanee delle impostazioni sono possibili tra AL e AH, ma una volta modificata la frequenza ruotando la manopola, tutti i valori preimpostati in AL sono ripristinati.

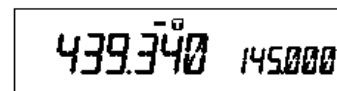

Esempio entro le impostazioni
di auto-programmazione VFO

SCANSIONE

Con questa funzione è possibile cercare automaticamente i segnali con 6 diversi tipi di scansione. Nella modalità dell'impostazione dei parametri selezionare la modalità Timer o la modalità Busy per determinare la condizione di ripresa desiderata. Se il silenziamento CTCSS (TSQ) o il silenziamento DCS è impostato, l'audio può essere udito solo se il tono/codice corrisponde al segnale in ingresso. In caso contrario, la scansione riprende ma nessun audio sarà udito. La direzione della scansione (verso l'alto o verso il basso) può essere modificata durante la scansione ruotando la manopola principale e premendo i tasti Mic UP o DOWN nella direzione desiderata.

Scansione VFO

Esegue la scansione di tutti i canali VFO relativi intervallo di sintonizzazione attuale

1. Accedere alla modalità VFO.
2. Premere il tasto UP (per andare verso l'alto) e DOWN (per andare verso il basso) per più di un secondo ma meno di 2 secondi.
3. La scansione si avvia. Si interrompe alla frequenza dove il segnale in ingresso è rilevato e riprende in base alle impostazioni di ripresa.
4. Premere qualsiasi tasto (diverso dai tasti UP/DOWN) per uscire.

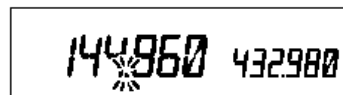

NOTA:

- Premendo il tasto UP/DOWN per più di 2 secondi la frequenza si modifica fino a quando il tasto è premuto.
- Quando la banda MAIN e la banda SUB si trovano entrambe in modalità VFO (eccetto quando si trovano nella modalità V-V/U-U) è possibile usare il tasto BAND anche durante la scansione ed è possibile eseguire la scansione simultanea sia per V che per U.

Scansione della memoria

Esegue la scansione di tutti i canali di memoria a meno che non sia selezionata la funzione Memory skip per un determinato canale di memoria

1. Accedere alla modalità Memory
2. La sequenza è uguale a quella nella scansione VFO. Utilizzare i tasti UP/DOWN per i comandi o premere il tasto MHZ per più di 2 secondi



Intervallo della scansione della memoria

Scansione esclusiva per VHF/UHF:

Se la scansione è avviata in qualche punto tra i canali di memoria 00 e 79, la scansione è eseguita solo in questo intervallo.

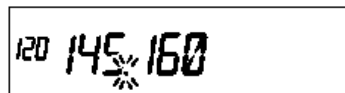

Scansione mista per V/U:

Se la scansione è avviata in qualche punto tra i canali di memoria 100 e 139, la scansione è eseguita solo in questo intervallo.

Durante la scansione mista per V/U

Impostazioni skip (ignora canale)

Un canale di memoria impostato come canale skip sarà escluso dalla scansione. Questa funzione può essere impostata anche dopo aver programmato la memoria.

1. Premere il tasto FUNC nella modalità Memory e premere il tasto V/M mentre è visualizzata l'icona [F]. Le impostazioni skip di un canale di memoria sono ora selezionate. Un canale di memoria con impostazioni skip non presenterà il punto decimale 1MHz. Quando la visualizzazione alfanumerica è selezionata, apparirà il punto decimale.
2. Per cancellare le impostazioni del canale skip, ripetere la fase 1.

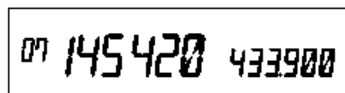

IMPORTANTE: CALL, PL, PH, AL, AH e ch.99 sono sempre ignorati.

Scansione del programma

Questo è un tipo di scansione VFO che è eseguito impostando l'intervallo di frequenza di VFO nei canali PH e PL ed esegue la scansione solo tra queste frequenze. Quando PH e PL sono impostati correttamente, sono disponibili fino a 3 intervalli di scansione del programma: L-PH, PL-PH e PH-H.

1. Accedere alla modalità VFO e impostare le frequenze PL e PH nei rispettivi canali di memoria. Fare riferimento alle impostazioni della memoria per una sequenza corretta.
2. Tornare alla modalità VFO premendo il tasto V/M. Impostare VFO sulla frequenza nell'intervallo di scansione del programma.
3. Premere il tasto MHz per più di un secondo per iniziare la scansione. Durante questa modalità di scansione il punto decimale lampeggia.
4. Utilizzare la manopola principale o i tasti Mic UO/DOWN per modificare la direzione di scansione. Premere qualsiasi tasto (diverso dai tasti UP/DOWN) per uscire.

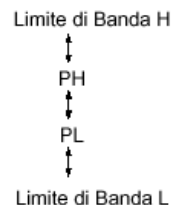

Scansione del tono

Questa funzione ricerca automaticamente il tono CTCSS che un segnale in entrata può portare. Questa caratteristica è utile per cercare un tono di codifica di un ripetitore o per comunicare con una stazione che opera in modalità TSQ (silenziamento CTCSS).

1. Premere il tasto TS/DCS per accedere alle impostazioni della decodifica CTCSS. Premere fino a quando TSQ non è visualizzato.
2. Premere il tasto Mic UP/DOWN per più di un secondo ma meno di 2 secondi per avviare la scansione. Si esegue la scansione di 38 toni in sequenza.
3. Durante la ricerca, il punto decimale sulla frequenza del tono lampeggerà. La scansione del tono si interrompe quando il tono corrispondente è rilevato.
4. La scansione del tono non riprenderà a meno che non si ripeta quanto descritto al punto 2.
5. Premere qualsiasi tasto (diverso dai tasti UP/DOWN) per uscire.

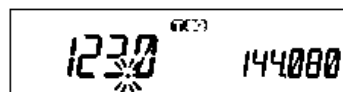
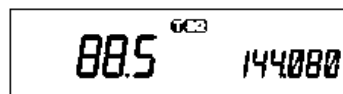

Scansione DCS

Uguale alla precedente ma per la ricerca dei codici DCS.

1. Quando l'unità si trova nelle impostazioni DCS, premere il tasto UP/DOWN per più di 1 secondo, ma meno di 2 secondi per avviare la scansione.

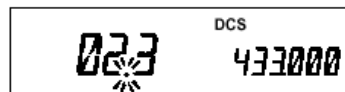

- (scansione di 105 codici DCS in sequenza)
- Durante la scansione, la virgola decimale 1MHz lampeggerà.
- La scansione si interrompe quando il codice DCS corrispondente è rilevato e la ricezione inizia.

IMPORTANTE: dopo che la scansione si è interrotta, non riprenderà fino a quando non si ruoterà la manopola o non sarà premuto il tasto Mic UP/DOWN.

2. Quando la scansione è terminata, premendo qualsiasi tasto diverso dal tasto UP/DOWN si cancellerà la modalità di scansione.

FUNZIONE KEY-LOCK

Questa funzione blocca i tasti per evitare modifiche non intenzionali.

1. Premere il tasto FUNC e premere il tasto TS/DCS quando F è visualizzato.



2. E' visualizzata l'icona []

3. Con questa funzione attivata, si può accedere solo ai seguenti comandi:

- PTT
- FUNC+TS/DCS per cancellare questa funzione
- Funzione Monitor (per rilasciare il silenziamento per la ricezione di segnali deboli)
- Impostazione del silenziamento
- Tasti UP/DOWN

STONE BURST

Questa funzione serve ad avvisare l'altra mediante l'aggiunta di un tono al segnale trasmesso.

- Quando il tasto PTT e il tasto DOWN sono premuti insieme, un segnale di tono è trasmesso.
- Il valore preimpostato è un suono di avvertimento. Il tono trasmesso può essere modificato nella modalità Setting.
- Per il modello DR-620E, è trasmesso un segnale "tone burst" da 1750Hz preimpostato, in modo che il tono possa accedere al ripetitore.

Modalità Narrow-band (Banda stretta)

Questa caratteristica è utile nelle aree in cui è utilizzata una ampiezza di banda stretta.

1. Premere il tasto MHz insieme al tasto FUNC. L'icona [Nar] compare sul visore per mostrare che l'unità si trova nella modalità Narrow.

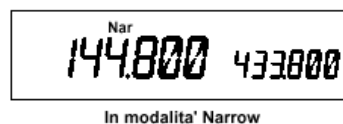

2. Ripetere la stessa operazione per tornare alla modalità normale.

IMPORTANTE: Nella modalità Narrow, il guadagno e la modulazione del microfono durante la trasmissione e l'intervallo di demodulazione durante la ricezione saranno inferiori.

Modalità di ricezione AM

Questa modalità consente di ricevere segnali AM.

1. Premere il tasto TS/DCS mentre il tasto FUNC è premuto. L'icona [AM] si illumina sul visore per mostrare che l'unità si trova nella modalità di ricezione AM.

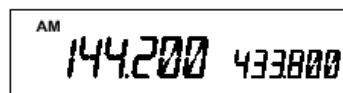

2. Ripetere la stessa operazione per tornare alla modalità FM. Quando la modalità AM RX è impostata, la modalità FM sarà utilizzata per la trasmissione, sebbene rimanga visualizzata l'icona AM

Comunicazione selettiva

Molti ripetitori richiedono un tono CTCSS o un'impostazione di codifica DCS come "chiave" per accedere al sistema del ripetitore o un ricevitore che utilizza il silenziamento CTCSS o DCS, la cosiddetta "chiamata selettiva". Alcune volte le caratteristiche di decodifica CTCSS o DCS sono utilizzate sull'uscita di un ripetitore e in questo modo possono essere utilizzate per aprire un silenziamento. In questa modalità, indipendentemente dallo stato di silenziamento principale, l'audio può essere udito SOLO quando il corrispondente segnale del codice/tono è ricevuto. La combinazione del silenziamento CTCSS e della funzione DCS non è disponibile. Solo uno o l'altro possono essere utilizzati per una determinata frequenza.

Silenziamento del tono (CTCSS) e DCS

1. Premere il tasto TS/DCS. Le impostazioni correnti saranno visualizzate con le icone T/SQ/DCS e i relativi frequenza/codice. Premere lo stesso tasto per selezionare le impostazioni T/SQ/DCS.
2. I numeri (come 88.5) rappresentano la frequenza CTCSS in Hz. Quando è visualizzata con l'icona T soltanto, l'unità trasmette il tono sub-udibile mentre si preme PTT (codifica) e l'accesso al ripetitore è consentito (posto che il ripetitore stia utilizzando 88.5)
3. Premere lo stesso tasto di nuovo in modo che sia visualizzata l'icona SQ sul visore. Questa è la frequenza di decodifica CTCSS e consente il silenziamento CTCSS (o Silenziamento del tono, TSQ.)
4. Premerlo di nuovo in modo che un numero a 3 cifre e l'icona DCS siano visualizzati. Questo è il codice DCS e consente la codifica e la decodifica DCS.

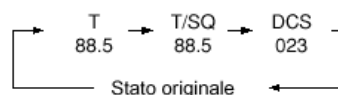

Per 2-4, ruotare la manopola principale o premere i tasti UP/DOWN per modificare il tono o il codice. Premere qualsiasi tasto (eccetto TS/DCS o Mic UP/DOWN) per accedere alle impostazioni e ritornare allo stato originale. L'icona T/SQ/DCS rimarrà sul visore per mostrare lo stato attuale. Per uscire utilizzare semplicemente il tasto TS/DCS e tenerlo premuto fino a quando la relativa icona di stato T/TQ/DCS scompare.

Le frequenze di codifica e decodifica CTCSS possono essere impostate in modo diverso. La frequenza delle impostazioni della codifica è correlata automaticamente alle impostazioni di decodifica, ma le impostazioni di decodifica non hanno effetto sulla codifica. L'impostazione standard di 38 toni CTCSS differenti è disponibile come mostrato nella tabella di seguito. Codifica e decodifica DCS non possono essere separate e possono essere selezionate da 105 codici come mostrato nella tabella nelle seguenti tabelle.

67.0	71.9	74.4	77.0	79.7	82.5	85.4	88.5
91.5	94.8	97.4	100.0	103.5	107.2	110.9	114.8
118.8	123.0	127.3	131.8	136.5	141.3	146.2	151.4
156.7	162.2	167.9	173.8	179.9	186.2	192.8	203.5
210.7	218.1	225.7	233.6	241.8	250.3		

023	025	026	031	032	036	043	047	051	053	054	065
071	072	073	074	114	115	116	122	125	131	132	134
143	145	152	155	156	162	165	172	174	205	212	223
225	226	243	244	245	246	251	252	255	261	263	265
266	271	274	306	311	315	325	331	332	343	346	351
356	364	365	371	411	412	413	423	431	432	445	446
452	454	455	462	464	465	466	503	506	516	523	526
532	546	565	606	612	624	627	631	632	645	654	662
664	703	712	723	731	732	734	743	754			

Impostazioni DET

Se nel funzionamento DCS si preferisce la modalità DET, premere il tasto H/L mentre il codice DCS è visualizzato in modalità di impostazioni. Osservare che il punto decimale compare e poi segue la sequenza rimanente per impostare il parametro e uscire.

La funzione DET su DCS indica la modalità Detect-Only (solo rilevamento). Nel funzionamento DCS, il segnale TX porta un codice digitale, quale 001010000, come determinato impostando il codice a 3 cifre, per esempio, 123,124 ecc. Questo flusso è modulato con una frequenza sub-udibile molto bassa. La parte RX, proprio come TSQ, rileva questo flusso e determina il silenziamento. Questo flusso di codici DCS è trasmesso durante la comunicazione come un tono CTCSS (in questo caso un singolo tono continuo al posto di un flusso codificato digitale).

E' necessario che il ricevitore riceva correttamente e CONTINUAMENTE questo flusso digitale DCS per mantenere aperto il silenziamento, altrimenti CPU respinge il segnale come indesiderato e chiude il silenziamento. Ma, a causa di disturbi o di resistenza debole del segnale, a volte è difficile ricevere continuamente il flusso DCS. Attivando la funzione DET, il ricevitore apre il silenziamento quando il primo flusso DCS corrispondente è ricevuto e in seguito, indipendentemente dallo stato dei codici DCS, il silenziamento DCS rimane aperto.

Vantaggi di DET

Consente l'operazione di silenziamento DCS persino in condizioni più deboli aprendo il silenziamento solo quando si riceve un corrispondente segnale codificato DCS.

Svantaggi di DET

Si supponga che 2 stazioni stiano condividendo lo stesso canale utilizzando la tecnica di chiamata selettiva DCS e trasmettendo contemporaneamente. Dopo che la stazione A con il corrispondente DCS è sparita, la stazione B sarà ancora udibile, sebbene non possa aprire il silenziamento DCS solo dal suo segnale.

Comunicazione vocale digitale (solo per il modello DR-620T)

Installando una unità digitale accessoria EJ-47U, è possibile la comunicazione digitale vocale.

1. Installare l'EJ-47U nel connettore CN3 dell'unità.
2. Premere il tasto FUNC e premere SQL mentre è visualizzata l'icona [F]. [F] compare sul visore.
3. Premere il tasto FUNC o il tasto PTT per accedere alla modalità di comunicazione digitale. Ripetere la fase 2 per uscire e tornare alla modalità FM analogica.
4. Per cancellare la modalità di comunicazione digitale premere il tasto SQL mentre il visore visualizza i codici nella fase 2.

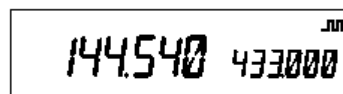

Con impostazione digitale

IMPORTANTE: Quando si attiva questa impostazione, un codice è visualizzato e commutato ruotando la manopola, ma ciò non ha effetto sulla funzione di EL-47U. Non considerare questa sequenza di impostazioni. La funzione vocale digitale su alcune frequenze di radio amatoriali può non essere autorizzata, può essere ristretta e soggetta al possesso di licenza da parte della stazione trasmittente. Consultare le autorità locali prima di eseguire operazioni in questa modalità.

Funzioni speciali

ANTIFURTO

Questo dispositivo emette un segnale acustico quando l'unità sta per essere rimossa in modo improprio. Questa funzione è utile quando l'unità è installata su un veicolo.

Collegamento, impostazioni e funzionamento

IMPORTANTE: Assicurarsi di collegare il cavo dell'alimentazione direttamente alla batteria dell'auto. Il cavo di alimentazione di questa unità richiede una tensione ininterrotta per attivare questa funzione. Per lo stesso motivo la caratteristica ACC ON/OFF deve essere disattivata.

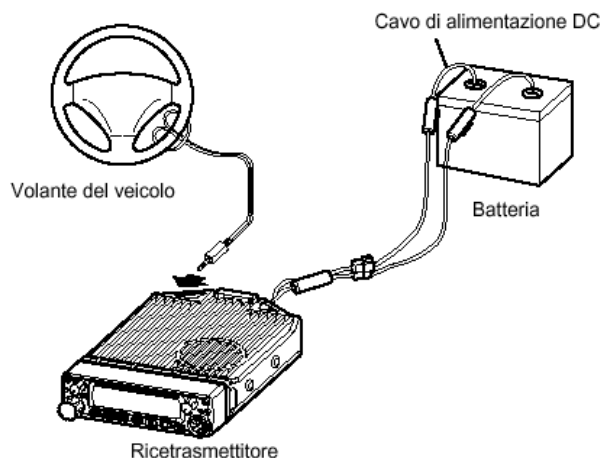

1. Collegare il cavo dell'antifurto (ci sono due modi per configurarlo)

- Modificare e inserire una spina stereo di 3,5 Ø per l'antifurto nel jack del terminale SP sul retro come mostrato dalla figura. Questa configurazione è consigliata per l'installazione sui veicoli per una rimozione più semplice del cavo.
- Modificare e inserire il cavo di collegamento UX1290A (in dotazione) nel connettore CN10 dell'unità. Questa configurazione è consigliata per una installazione semipermanente. Selezionando questa configurazione l'altoparlante rimane attivo, o internamente o esternamente, come configurato.

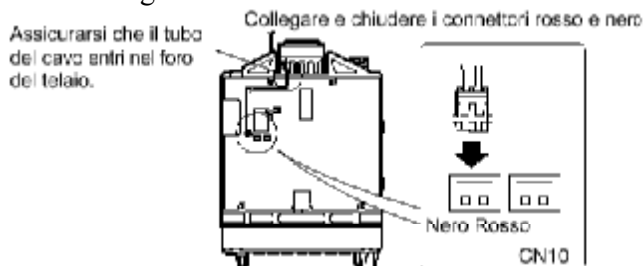
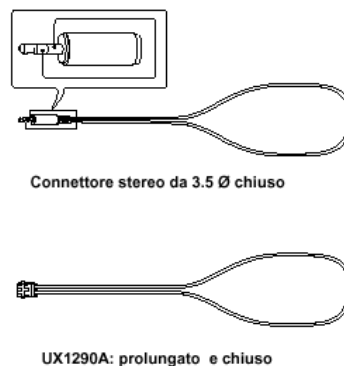

2. Assicurarsi di fissare il cavo dell'antifurto al volante (figura).

3. Impostare SCR-ON in modalità di impostazione. L'icona [*] comparirà sul visore.
4. Spegnerne l'unità. La funzione di allarme è attivata, il visore si spegne e il led TX inizierà a illuminarsi
5. Per disattivarlo, accendere l'unità e impostare SCR-OFF in modalità di impostazioni

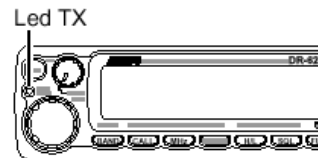
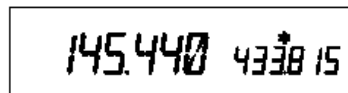

IMPORTANTE: per attivare la funzione, assicurarsi di spegnere l'alimentazione dopo avere collegato i cavi per l'antifurto (il collegamento dopo aver spento l'alimentazione può causare l'attivazione dell'antifurto).

L'antifurto non sarà attivato a meno che il commutatore PWR non sia spento.

La funzione antifurto non funzionerà se l'alimentazione è spenta nella funzione di controllo dell'alimentatore ACC.

Il cavo dell'antifurto A/B in dotazione con DR-135/435 non è compatibile con questa unità.

Come funziona l'antifurto

Quando il cavo dell'antifurto è rimosso dalla porta o tagliato senza utilizzare la sequenza corretta, l'antifurto emette un segnale acustico per 10 minuti. Durante l'emissione del segnale acustico, l'unità riceve sul canale di memoria 99 in base alle impostazioni pre-programmate (TSQ/DCS accettati).

Per cancellare le impostazioni dell'antifurto mentre l'antifurto è in funzione

1. Quando l'unità riceve un segnale sul canale 99, l'antifurto si interrompe. Se il canale 99 è vuoto, l'unità continua a monitorare la frequenza VFO principale. Anche accendendo l'unità con il tasto SQL premuto le impostazioni dell'antifurto saranno cancellate.
2. Quando l'alimentazione è disattivata, le impostazioni dell'antifurto riprendono.

NOTA: La caratteristica dell'antifurto nella versione DR-620TA funziona in un modo leggermente differente.

- Quando l'antifurto si avvia, l'unità si alterna tra la trasmissione e la ricezione sul canale 99 ogni 5 secondi per 5 minuti.

- Le impostazioni e il funzionamento della funzione sono le stesse di altre versioni. Questa caratteristica consente di monitorare e controllare l'antifurto da una postazione remota utilizzando il canale 99 nella modalità di memoria.

Come impostare il tempo di avvio dell'antifurto.

Per impostare il ritardo dell'antifurto eseguire le operazioni illustrate di seguito.

1. Accedere alla modalità Parameter Setting (Impostazione dei parametri) come descritto precedentemente e selezionare SCR-DLY. Per le impostazioni seguire le istruzioni precedenti.
2. Spegner l'unità. Il visore scompare ma l'illuminazione dell'LCD rimane. Dopo 20 secondi il LED TX si accende, l'illuminazione diminuisce di intensità e l'antifurto funziona. Il sistema non è attivo durante 20 secondi del periodo "DELAY" (ritardo).
3. L'antifurto emette un suono nella stessa condizione descritta precedentemente. C'è un ritardo di 20 secondi fino all'emissione del suono. Durante il periodo di 20 secondi solo l'illuminazione del visore è accesa. Accendere l'unità con il tasto SQL premuto durante il periodo "DELAY" per cancellare la funzione dell'antifurto.

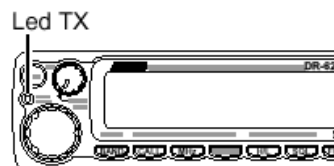

IMPORTANTE: Impostare i parametri su SCR-OFF durante il funzionamento normale.

NOTA: utilizzare l'adesivo in dotazione per indicare l'installazione del dispositivo di antifurto.

Copia

Questa funzione permette di copiare i dati e i parametri programmati dell'unità principale (master) nelle unità asservite (slave).

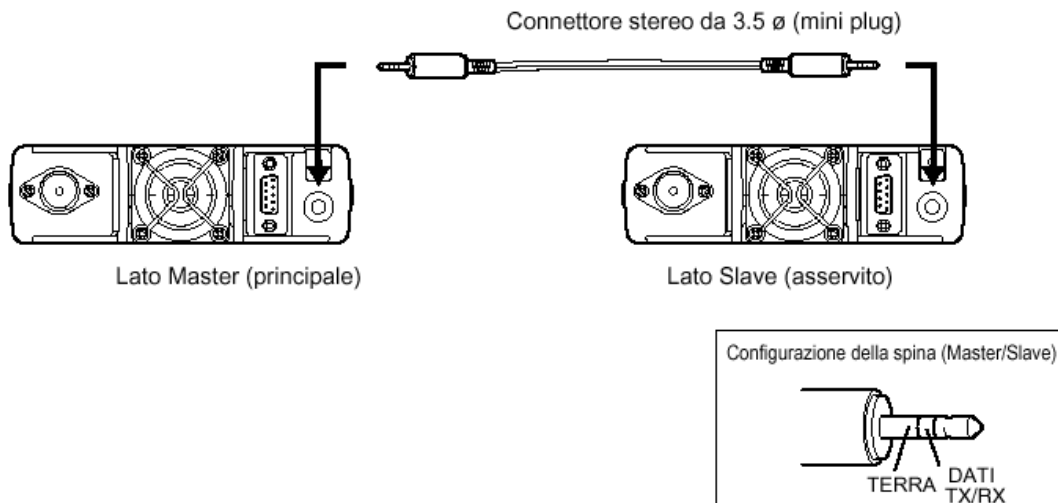

Collegamento

Costruire un cavo che utilizza una spina mini stereo di 3,5 mm, come mostrato sopra. Fare una unità master impostandola e programmandola come desiderato. Spegnerne entrambe le unità. Collegare il cavo tra i jack DATA sia sulla parte principale che su quella asservita. Accendere entrambe le radio dopo aver terminato la connessione.

IMPORTANTE: Assicurarsi di collegare i cavi mentre le unità sono spente.

Impostazioni sulla parte asservita

1. Passare alla modalità di ricezione (VFO o Memory). Evitare di utilizzare la ricezione dati 9600 bps.
2. Quando si ricevono i dati copiati LD*** compare sul visore
3. Quando la trasmissione è terminata correttamente, sul visore compare [PASS]
4. Spegnerne l'alimentazione. Disconnettere il cavo e ripetere la sequenza per copiare l'unità asservita successiva.

LD ***

PASS

Impostazione della parte principale

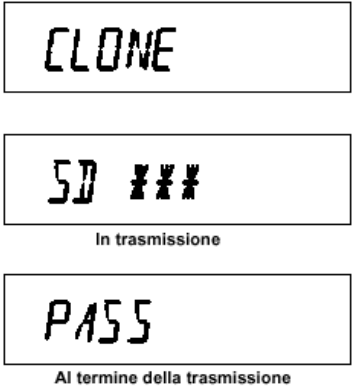
<ol style="list-style-type: none">1. Premere il tasto CALL con il tasto FUNC premuto. CLONE è visualizzato e la radio accede alla modalità CLONE.2. Premere PTT. SD*** è visualizzato e l'unità principale inizia a inviare i dati all'unità asservita.3. [PASS] compare sul visore quando i dati sono stati trasmessi correttamente.4. La radio principale può rimanere accesa per la prossima copiatura. Spegner l'unità e uscire dalla modalità CLONE.	 <p>The diagram illustrates the display sequence for the CLONE mode. It consists of three rectangular boxes stacked vertically. The first box contains the word 'CLONE'. The second box contains 'SD ***' with the text 'In trasmissione' centered below it. The third box contains the word 'PASS' with the text 'Al termine della trasmissione' centered below it.</p>
--	---

Se i dati non sono stati trasmessi correttamente, spegnere entrambe le unità, assicurarsi che la connessione del cavo sia corretta e ripetere l'intera operazione dall'inizio.

IMPORTANTE: non disconnettere mai il cavo mentre i dati sono trasmessi nella modalità CLONE.

Comunicazione di pacchetto

La comunicazione di pacchetto è un sistema di comunicazione dati ad alta velocità che trasmette un pacchetto di dati generato con il personal computer. L'utilizzo di Digi-peater (stazioni di relay) consente comunicazioni con stazioni DX (stazioni distanti). Per la comunicazione di pacchetto, oltre all'unità, sono richiesti un personal computer, un cavo DSB-9 e l'unità accessoria EJ-50U (unità TNC).

Quando utilizzare EJ-50U

Collegamento di EJ-50U al personal computer

1. Collegare EJ-50U e il connettore DSUB9 a questa unità come da figura. Una sottile copertura, di facile rimozione dall'interno, indica il punto in cui il connettore DSUB9 deve essere montato.

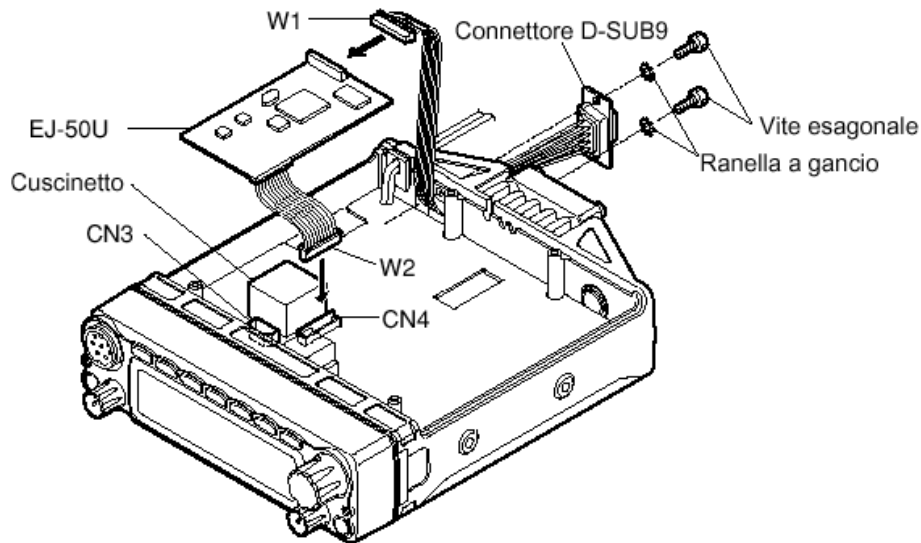

2. Inserire il connettore DSUB W1 in EJ-50U
3. Inserire W2 di EJ-50U in CN4 di questa unità

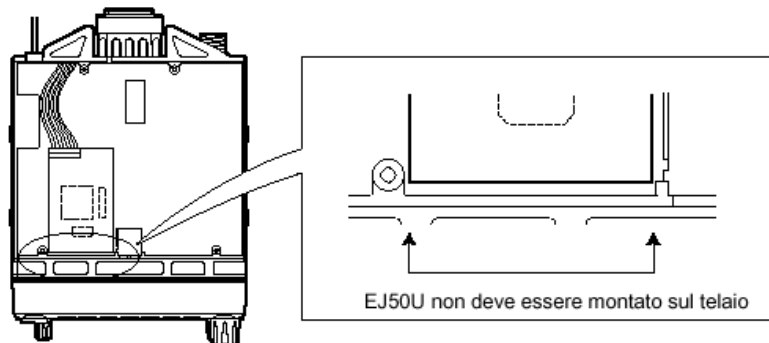

4. Collegare EJ-50U a un personal computer

Collegare il connettore DSUB sul pannello posteriore e la porta seriale del personal computer con un cavo piatto.

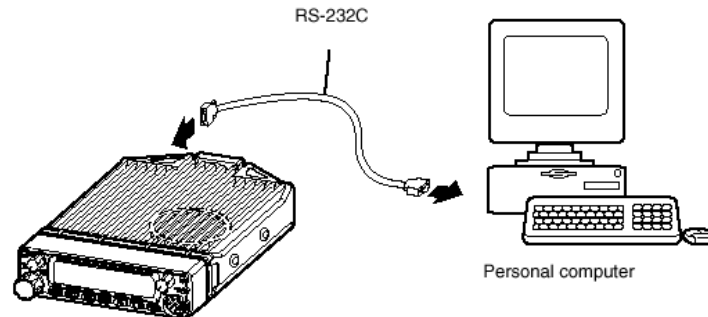

Importante: tra DSUB9 e il personal computer utilizzare un cavo piatto (maschio-femmina) RS-232C a 9 pin.

Impostazioni Packet Mode (Modalità pacchetto)

1. Premere il tasto FUNC. Mentre l'icona [F] si illumina, premere i tasti H/L e SQL. [TNC] si illumina sul visore e l'unità accede alla modalità di pacchetto. Eseguendo la stessa operazione [TNC] scompare, l'unità esce dalla modalità di pacchetto e il visore torna allo stato normale.
2. Utilizzare la tastiera del computer per inviare i comandi richiesti dal proprio PC per avviare la comunicazione di pacchetto.

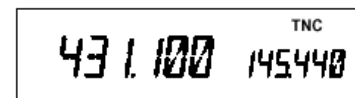

NOTA: parametri per la comunicazione con un terminale PC

Utilizzare i comandi del PC per programmare quanto segue

Velocità dei dati (Rapporto di trasferimento)	: 9600bps
Lunghezza dei dati	: 8 bit
Bit di parità	: nessuno
Bit blocco	: 1 bit
Controllo flusso	: Xon/Xoff

- Quanto programmato per un PC è salvato in memoria anche dopo che l'unità TNC è stata rimossa dal ricetrasmittitore.

- Questa unità TNC non è attrezzata con tutte le funzioni che può avere un TNC esterno (alcune funzioni possono essere limitate)

IMPORTANTE: La comunicazione di pacchetto subisce facilmente effetti dall'ambiente di trasmissione e ricezione in modalità di pacchetto 9600bps; un errore di comunicazione può essere facilmente riscontrato a meno che non siano visualizzati tutti i segmenti dell'indicatore S.

Mentre l'unità si trova in modalità di pacchetto o in modalità "geological communication", i toni o i codici non sono emessi anche se le impostazioni Tone o DCS sono programmate.

APRS

Installare l'unità TNC accessoria EJ-50U e il ricevitore GPS esterno per lavorare in questa modalità. APRS (Automatic Packet/Position Reporting System) è un marchio registrato di Bob Bruninga, WB4APR. Con questo programma è possibile tracciare una stazione mobile sulla mappa visualizzata da un computer.

Per tracciare una stazione mobile, sono necessari un PC su cui sia installato il programma APRS, questa unità (ricetrasmittitore) e TNC (EJ-50U). E' necessario un ricevitore GPS che catturi segnali dal satellite e renda nota la posizione.

APRS ritrasmetterà i messaggi dei dati NMEA (National Marine Electronics Association) ricevuti da un apparecchio GPS. Per maggiori informazioni consultare il sito www.taps.org.

Nota: GPS significa Global Positioning System

Impostazioni APRS

APRS necessita dell'unità TNC EJ-50U, di un ricevitore GPS e di un PC su cui sia stato installato il programma APRS. Selezionare un ricevitore esterno GPS compatibile con il formato NMEA.

Configurazione NMEA: NMEA-0183, 4800bps/Parity Bit nessuno/Lunghezza dati 8bit/Stop Bit 1bit.

Come collegare il GPS

Per l'installazione EJ-50U e la connessione a un PC consultare il capitolo relativo alla comunicazione di pacchetto.

1. Collegare un ricevitore GPS al connettore CN5 all'interno dell'unità con il cavo elettrico in dotazione modificato (modifica e collegamento sono descritti di seguito).

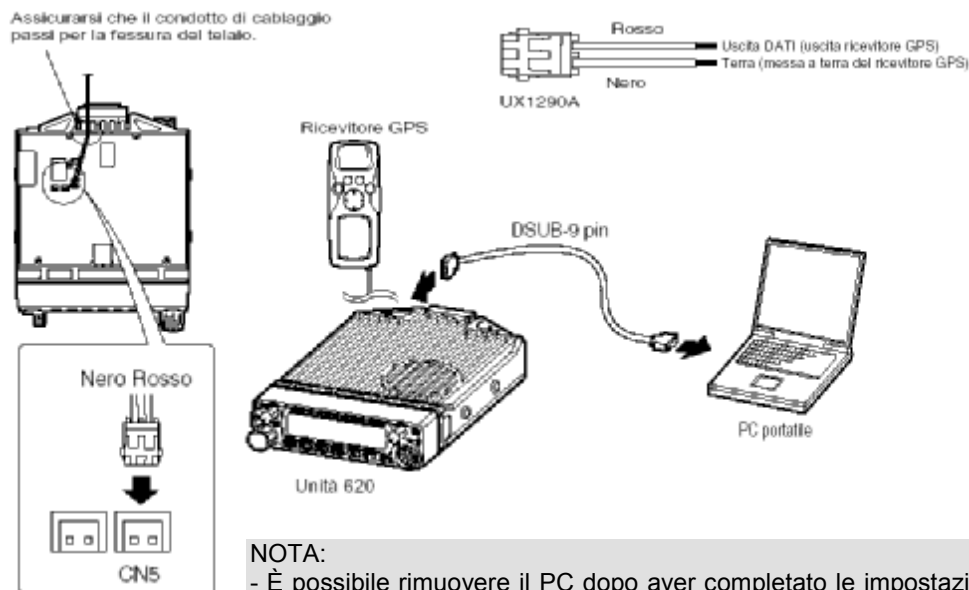

NOTA:

- È possibile rimuovere il PC dopo aver completato le impostazioni (quanto programmato è memorizzato nell'unità TNC. Per modificare le impostazioni, riconnettere il computer.
- Le impostazioni di un segno di chiamata della stazione, la velocità di comunicazione e l'intervallo di tempo di trasmissione "beacon", possono essere modificate dalla copia TNC di questa unità senza utilizzare il PC.

Funzionamento di APRS

Per informazioni dettagliate, fare riferimento all'elenco dei comandi e al manuale d'uso di EJ-50U.

1. Approntare il software del terminale sul PC, premere il tasto FUNC e premere il tasto H/L mentre è accesa l'icona [F]. [TNC] è acceso sul visore e l'unità accede alla modalità "geolocating communication".
2. La schermata iniziale di TNC compare sul PC
3. Impostare la velocità di comunicazione di pacchetto dalla modalità di comando (cmd:) [Esempio cmd: HB 1200 o 9600]
4. Registrare il segno della chiamata della propria stazione [Esempio cmd: MY*****]
5. Impostare la velocità di comunicazione della porta GPS [Esempio cmd: GB 4800]
6. Impostare l'intervallo di tempo di trasmissione automatica. [Esempio cmd: LOC E 3]
7. Quando i dati della posizione ecc. sono ricevuti dal ricevitore GPS, essi saranno automaticamente trasmessi come programmato.
8. Premendo il tasto FUNC e quindi il tasto H/L, TNC si spegnerà e la trasmissione dei dati della posizione si interromperà.
9. Accendendo di nuovo il TNC, la trasmissione automatica dei dati riprenderà seguendo le impostazioni precedenti .

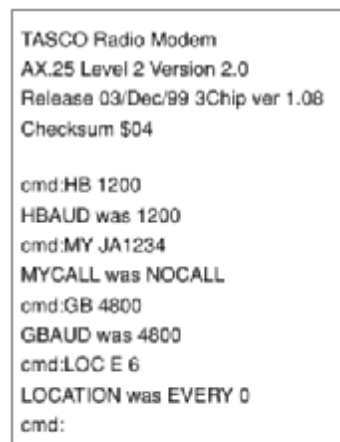
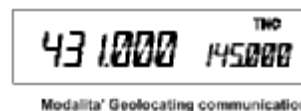

Esempio di visualizzazione

IMPORTANTE: mentre si utilizza il software APRS, le impostazioni dell'intestazione per il monitoraggio devono essere impostate su off. (input: cmd: LTMH OFF).
Utilizzare questa unità e il ricevitore GPS ad una distanza adeguata l'uno dall'altro.

Copia TNC

Questa funzione consente le modifiche delle impostazioni richieste per la funzione APRS senza collegamento a un PC. Utilizzare questa funzione quando una modifica delle impostazioni è richiesta, mentre la funzione APRS è attiva. Le modifiche delle impostazioni sono disponibili per il segno di chiamata dalla propria stazione, per la velocità di comunicazione e l'intervallo di tempo della trasmissione dei dati (le impostazioni sono eseguite in modalità di impostazione).

1. Premere il tasto FUNC e quindi premere il tasto H/L mentre l'icona [F] è accesa (accedere alla modalità di pacchetto).
2. Premere il tasto CALL tenendo premuto il tasto FUNC. Il visore mostrerà [TNCLON] e i dati programmati in modalità di impostazione per il segnale di chiamata dalla propria stazione, la velocità di comunicazione e l'intervallo di tempo della trasmissione dati saranno trasmessi.
3. Dopo aver terminato la trasmissione dei dati il visore mostra [PASS]. Spegnendo l'unità si uscirà dalla modalità CLONE e il funzionamento di pacchetto riprenderà normalmente .



43 1000 145000 TNC



LD 000 TNC

Trasmissione dati in corso

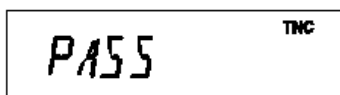

PASS TNC

Trasmissione dati terminata

Funzionamento del controllo remoto (Solo EMS-57)

Il ricetrasmittitore può essere controllato in modo remoto utilizzando i tasti DTMF sul microfono. Alle frequenze è, inoltre, possibile accedere utilizzando la tastiera.

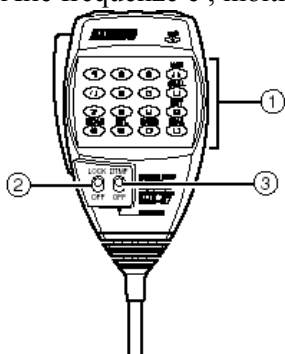

N.	Tasto	Funzione
1	DTMF	Accesso al comando remoto o la frequenza.
2	LOCK	Premere LOCK per evitare che il ricetrasmittitore riceva comandi di controllo remoto dal microfono.
3	DTMR/REMOTE	Per usare il controllo remoto, premere REMOTE.

Elenco dei tasti del controllo remoto

Tasto	Tasto corrispondente	Funzione
0-9	-	Ingresso di frequenza diretta
A	V/M	Accesso al canale di memoria
B	CALL	Accesso al canale CALL
C	Modalità SET	Accesso alla modalità SET (nota 1)
D	FUNC + BAND	Commutazione della banda di ricezione
*	Tenere premuto SQL	Funzione monitor
#	BAND	Commutazione banda MAIN
0	H/L	Commutazione uscita della trasmissione

(Nota 1): Per modificare il menu della modalità SET, premere i tasti UP and DOWN sull'estremità superiore. Per modificare i contenuti, premere i tasti * e #. Premere il tasto PTT o il tasto C per tornare alla visualizzazione della frequenza.

Accesso diretto ad una frequenza

È possibile accedere alle frequenze direttamente premendo i tasti numerici del microfono.

Gamma delle frequenze da inserire

76.000 – 107.995 MHz (Ricezione WFM)

144.000 – 145.995 MHz

430.000 – 439.995MHz

1. Impostare il commutatore DTMF/REMOTE del microfono sulla posizione REMOTE.

2. I tasti DTMF possono essere utilizzati per inserire le cifre da 100MHz.

(esempio): per impostare 144.20 MHz con intervallo di sintonizzazione di 20kHz.

Inserire 1 4 4 2 0

Dopo aver inserito la quinta cifra un segnale acustico prolungato è emesso e l'inserimento è completato.

3. Per cancellare un inserimento prima di terminare l'operazione, premere il tasto PTT o il tasto C.

Metodo di inserimento in funzione dell'intervallo di sintonizzazione

In funzione dell'intervallo di sintonizzazione impostata, l'inserimento della frequenza può essere necessario per la cifra 1kHz. In alcuni casi l'inserimento della cifra 10kHz è sufficiente. Per i casi in cui l'inserimento del numero è necessario solo per la cifra 10kHz alcuni tasti non sono accettati.

La relazione tra l'intervallo di sintonizzazione e il metodo di inserimento è la seguente

Intervallo di sintonizzazione	Cifra di completamento dell'inserimento	Selezione della cifra finale
5.0kHz	1kHz	Completamento dopo l'inserimento della cifra 1kHz
8.33kHz	1kHz 10kHz	In funzione della frequenza, è possibile inserire la cifra 1kHz o la cifra 10kHz.
10.0kHz	10kHz	Completamento dopo l'inserimento della cifra 10kHz
12.5kHz	10kHz	Quando si inserisce la cifra 10kHz, la cifra 1kHz è impostata nel modo seguente: 0...00.0, 1...12.5, 2...25.0, 3...37.5, 4...non valido 5...50.0, 6...62.5, 7...75.0, 8...87.5, 9 ...non valido
15.0kHz	10kHz	Completamento dopo l'inserimento della cifra 10.0kHz
20.0kHz	10kHz	Completamento dopo l'inserimento della cifra 10kHz
25kHz	10kHz	Quando si inserisce la cifra 10kHz, la cifra 1kHz è impostata nel modo seguente: 0...00.0, 2...25.0, 5...50.0, 7...75.0 Altre inserimenti non sono validi
30kHz	10kHz	Quando si inserisce una cifra 10kHz, la cifra 1kHz è impostata nel modo seguente
50kHz	10kHz	Quando si inserisce la cifra 10kHz, la cifra 1kHz è impostata nel modo seguente: 0...00.0, 5...50.0
100kHz	10kHz	Completamento dopo l'inserimento della cifra 10kHz

Manutenzione / Riferimento

Reset

Eseguendo il reset, l'unità torna a tutte le impostazioni programmate preimpostate dal produttore.

1. Premere il tasto PWR per più di un secondo con il tasto FUNC premuto e accendere l'alimentazione.
2. Tutti i segmenti del visore LCD sono visualizzati, quindi, anche i parametri preimpostati.

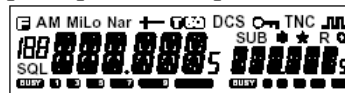

Tutte le sigle del visore

IMPORTANTE: Mentre si tiene premuto il tasto FUNC, accendere l'alimentazione. Tutti i segmenti del visore LCD saranno visualizzati così come le impostazioni preimpostate.

Valori preimpostati del produttore

	DR-620T	DR-620E
Banda MAIN	VHF	VHF
Frequenza VFO (VHF)	145.00MHz	145.00MHz
(UHF)	445.00MHz	435.00MHz
Frequenza CALL (VHF)	145.00MHz	145.00MHz
(UHF)	445.00MHz	435.00MHz
Canale di memoria	-	-
Direzione offset	-	-
Frequenza offset (V/U)	600kHz/5MHz	600KHz/7.6MHz
Intervallo canale	5kHz	12.5kHz
Intervallo canale (FM)	100kHz	100kHz
Impostazioni silenziamento tono	-	-
Frequenza tono	88.5 Hz	88.5 Hz
Impostazione DCS	-	-
Codice DCS	023	023
Alimentazione in uscita	HI	HI
Condizione di ripresa scansione	Timer	Timer
Impostazioni del volume del segnale acustico	2	2
Time-Out-Timer	OFF	OFF
Ritardo TOT	OFF	OFF
APO	OFF	OFF
Impostazioni tone burst	AVVERTIMENTO	1750Hz
Impostazioni clock shift	OFF	OFF
Impostazioni allarme	OFF	OFF
Impostazioni di blocco del canale occupato	OFF	OFF
Impostazioni antifurto	OFF	OFF
Impostazioni colore visore	1 (Ambra)	1 (ambra)
Impostazioni varialuce	4	4
Livello silenziamento	02	02

Guida ai guasti

Controllare l'elenco seguente prima di concludere che il ricetrasmittitore è guasto.

Se il problema persiste, resettare il ricetrasmittitore. Questo può, a volte, correggere operazioni errate.

Problema	Causa possibile	Soluzione possibile
L'alimentazione è attivata, ma nulla compare sul visore	<ul style="list-style-type: none"> a) Le polarità + e – del collegamento all'alimentazione sono invertite. b) Il fusibile è bruciato c) L'alimentatore ACC è collegato ma è spento 	<ul style="list-style-type: none"> a) collegare correttamente il conduttore rosso e il conduttore nero al cavo di alimentazione DC fornito rispettivamente al terminale più e al terminale meno. b) Controllare e risolvere il problema causato dal fusibile bruciato e sostituirlo con uno nuovo con la stessa capacità nominale c) Accendere l'alimentatore ACC
Il visore è troppo scuro.	L'impostazione del varialuce è "LAMP 1-3"	Impostare il varialuce su "LAMP 4"
Lo speaker non emette suoni. L'unità non riceve	<ul style="list-style-type: none"> a) La manopola del volume è stata ruotata troppo in senso antiorario. b) Il silenziamento è disattivato. c) Il silenziamento del tono o DCS sono attivi d) Il tasto PTT del microfono è premuto per la trasmissione e) Lo speaker esterno è collegato 	<ul style="list-style-type: none"> a) Impostare la manopola del volume in modo corretto. b) Diminuire il livello di silenziamento. c) Spegnerne il silenziamento tono o DCS. d) Rilasciare immediatamente il tasto PTT e) Rimuovere il jack dal terminale dell'altoparlante esterno.
I tasti e la manopola non funzionano	a) La funzione key-lock è attivata (☐) è accesa)	a) Cancellare la funzione key-lock
Ruotando la manopola non si modifica il canale di memoria	<ul style="list-style-type: none"> a) Non è stata programmata alcuna memoria . b) L'unità si trova nella modalità CALL 	<ul style="list-style-type: none"> a) programmare la memoria. b) Premere il tasto V/M per la modalità memory
Premendo il tasto UP/DOWN non si modificano le frequenze o i canali di memoria	<ul style="list-style-type: none"> a) L'unità si trova nella modalità CALL b) Il commutatore LOCK è attivo 	<ul style="list-style-type: none"> a) Passare alla modalità VFO o alla modalità memory. b) Disattivare il commutatore LOCK
Anche premendo il tasto PTT non viene avviene alcuna trasmissione	<ul style="list-style-type: none"> a) Il terminale del microfono non è inserito in modo corretto. b) L'antenna non è collegata c) SHIFT è impostato per la trasmissione della banda OFF d) L'unità si trova nella modalità di ricezione della banda SUB 	<ul style="list-style-type: none"> a) inserire correttamente la connessione del microfono. b) Collegare correttamente l'antenna. c) Cancellare SHIFT o impostare all'interno della banda. d) Commutare sulla banda MAIN
La comunicazione di pacchetto non funziona	<ul style="list-style-type: none"> a) TNC non è collegato o impostato correttamente. b) L'unità non si trova nella modalità di pacchetto c) Il silenziamento è aperto d) La velocità di 	<ul style="list-style-type: none"> a) Assicurarsi che le connessioni e le configurazioni siano impostate correttamente. b) Passare alla modalità di pacchetto. c) Regolare il livello di silenziamento in modo che sia aperto dalla ricezione di un segnale. d) Regolare la velocità del PC

	trasmissione dei dati non è configurata e) Un cavo del PC diverso dal tipo piatto è utilizzato.	e) Utilizzare un cavo del PC di tipo piatto.
APRS non funziona	a) L'unità non si trova nella modalità di pacchetto b) L'unità non è configurata per la trasmissione automatica c) Il silenziamento è aperto d) Il ricevitore GPS non è di tipo "geolocating" (a localizzazione geografica)	a) Passare alla modalità di pacchetto b) Utilizzare il PC per impostare l'intervallo di tempo di trasmissione c) Regolare il livello di silenziamento in modo che sia aperto dalla ricezione di un segnale. d) Attendere fino a quando il ricevitore GPS non è correttamente localizzato.
L'unità non accede alla modalità V-V/U-U	a) la parte MAIN o la parte SUB si trovano in modalità memory	a) Passare alla modalità VFO.

IMPORTANTE: quando le frequenze di ricezione cadono, secondo una qualsiasi delle formule indicate, l'unità può ricevere un segnale non modulato.

Questo è dovuto alla struttura delle frequenze e non ad un errato funzionamento dell'unità.

- $(\text{frequenza di ricezione sulla parte MAIN} - 45.1\text{MHz}) = \text{frequenza di ricezione sulla parte SUB} - 43.4\text{MHz (in u-u)}$
- $(\text{frequenza di ricezione FM} + 10.7\text{MHz}) \times 4 = \text{frequenza di ricezione UHF} - 90.2\text{MHz}$
- $(\text{frequenza di ricezione FM} + 10.7\text{MHz}) \times 5 = \text{frequenza di ricezione UHF}$
- $(\text{frequenza di ricezione UHF} - 45.1\text{MHz}) \times 2$
- $(\text{frequenza di ricezione VHF} - 21.7\text{MHz}) \times 6 = 45.1\text{MHz}$
- $(\text{frequenza di ricezione UHF} - 45.1\text{MHz}) - (\text{frequenza di ricezione VHF} - 21.7\text{MHz}) \times 3 = 21.7\text{MHz}$

Accessori

- Microfono EMS-57 con DTMF (con mod. DR620T)



- Microfono EMS-53 (con mod. DR-620E)



- Unità TNC EJ-50U

Schema a blocchi del trasmettitore DR-620T, DR-620E

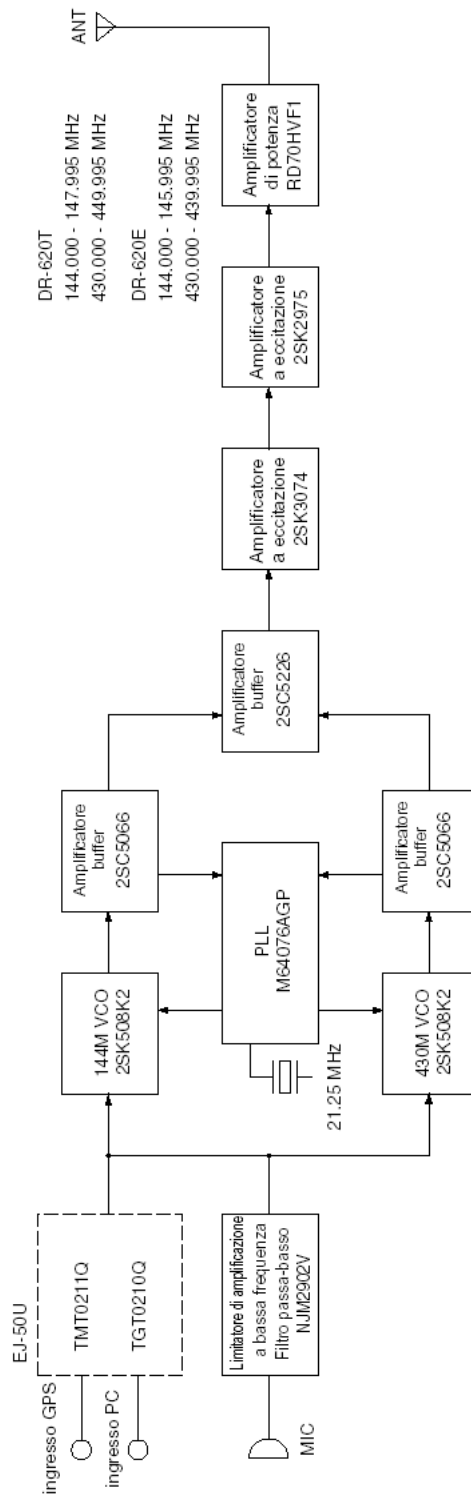

Dati

Generale		DR-620T, DR-620E
Copertura di frequenza DR- 620T		87.500 – 107.995 MHz (WFM RX) 108.000 – 135.995 MHz (AM RX) 136.000 – 173.995 MHz (RX) 144.000 – 147.995 MHz (TX) 335.000 – 479.995 MHz (RX) 430.000 – 449.995 MHz (WFM RX)
DR-620E		87.500 – 107.995 MHz (WFM RX) 144.000 – 145.995 MHz (RX, TX) 430.000 – 439.995 MHz (RX, TX)
Modalità di funzionamento		16K0F3E (Wide), 8K50F3E (Narrow)
Risoluzione della frequenza		5, 8.33, 10, 12.5, 15, 20, 25, 30, 50, 100kHz
Numero dei canali di memoria		200
Impedenza dell'antenna		50Ω non bilanciato
Requisiti di alimentazione		13.8V DC +/- 15% (11.7 fino a 15.8V)
Messa a terra		Messa a terra negativa
Assorbimento di corrente		Ricezione: 0.6A (max), 0.4A (silenziato) Trasmissione: 11.0A
Temperatura di funzionamento		-10° C fino a 60 °C
Stabilità della frequenza		+/- 2.5ppm
Dimensioni		140 (l) – 40 (a) – 185(p) mm (escluse le manopole)
Peso		Circa 1.0kg
Trasmittitore		
Potenza d'uscita		Alta: 50W (VHF), 35W (UHF); media: 10W bassa: 5W
Sistema di modulazione		Modulazione della frequenza di reattanza variabile
Deviazione della frequenza massima		+/- 5kHz (modalità ampia); +/- 2kHz (modalità ristretta)
Emissione spuria		-60dB
Alimentazione canale adiacente		-60dB
Distorsione della modulazione		Inferiore al 3%
Impedenza del microfono		2kΩ
Ricevitore		
Sensibilità		-14dBu per 12dB SINAD
Circuito del ricevitore		Supereterodina a doppia conversione
Frequenza intermedia		1a 21.7MHz 2a 450kHz (VHF) 1a 45.1MHz 2a 455kHz (UHF)
Sensibilità del silenziamento		-18dBu
Selettività (-6dB/-60dB)		12kHz/24kHz
Rapporto di eliminazione dell'immagine e spurio		70dB
Alimentazione uscita audio		2.0W (8Ω, 10% THD)

*Tutte le specifiche sono soggette a modifiche senza alcun obbligo di avviso.