

User's Manual

2.4 GHz Wireless Color Camera System

Protect your home the easy wireless way!

IMAGE IN LIVING COLOR



Wireless

Contents

What You Get	1
Product Layout	2
Setting Up	5
Setting Up-Camera	6
Setting Up-Receiver	9
Setting Up-Other Application	12
Orienting Units for Optimal Performance	13
Auto-Sequence Function for Multiple Location Monitoring	14
Troubleshooting	16
Care and Maintenance	17
Specifications	18
FCC Statement	18

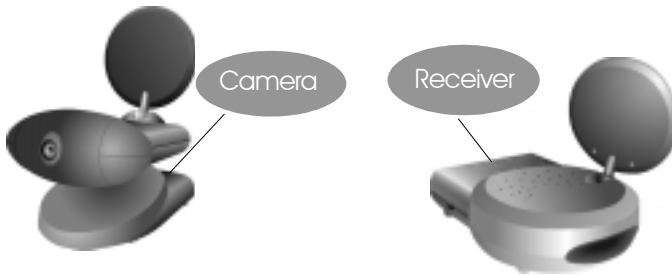

- One Camera
- One Receiver
- One Audio/Video Cable (RCA to RCA for NTSC; RCA to Scart for PAL)
- Two Power Adapters
- Eight AA-size Batteries
- One Quick Installation Guide
- This User's Manual

Note: Two AC adapters with different length cables are included with this product. Use either depending on distance from the wall outlet.

Product Layout

Front View of
Camera

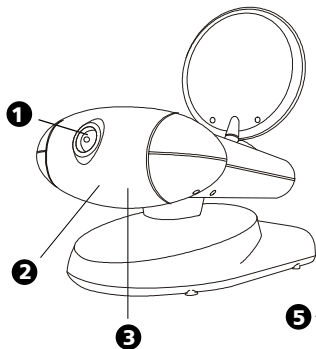

Rear View of
Camera

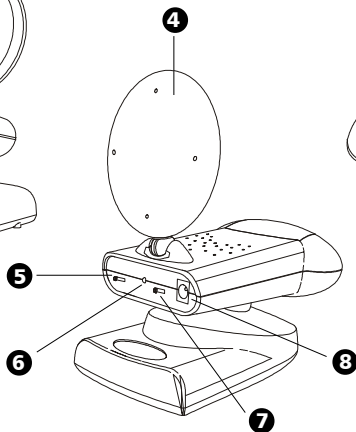

Bottom View of
Camera

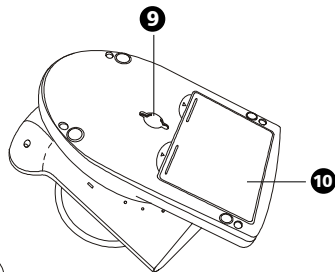

Product Layout

- 1 Lens**
Focuses image automatically without any adjustment.
- 2 Lens Body**
Rotates up to 180 degrees.
- 3 Microphone**
- 4 2.4 GHz Audio/Video Antenna (Front)**
Transmits audio/video signals. *Caution: Antenna does not rotate freely through 360 degrees. (See "Orienting Units for Optimal Performance", on page 13)*
- 5 Channel Selection Switch**
Select the channel by sliding the slide switch to the channel number you want.
Must select the same channel on both the camera and receiver.
- 6 Power Indicator LED**
- 7 POWER OFF/ON**
- 8 9V Power Adapter Plug**
- 9 Mounting Hole**
- 10 Battery Compartment**

Product Layout

Front View of Receiver

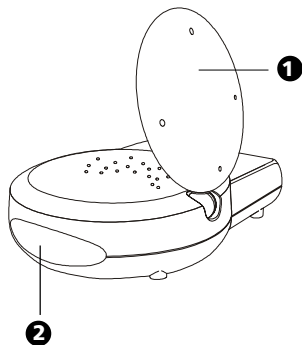

Rear View of Camera

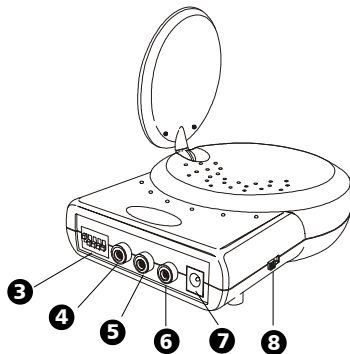

Product Layout

❶ Power Indicator LED

The LED should be lit when the ON/OFF switch is in the ON position..

❷ 2.4GHz Audio/Video Antenna (Front)

Transmits and receives Audio/Video signals. *Caution: Antenna does not rotate freely 360 degrees. (See "Orienting Units for Optimal Performance", on page 13)*

❸ Channel Selection Dipswitches

Select the channel by setting the channel dipswitch to the ON position. The number 5 dipswitch sets the timer for the auto-sequence function (see "Auto-Sequence Function for Multiple Location Monitoring", on page 14).

Must select the same channel both on camera and receiver.

❹ Left Audio Jack (White)

❺ Right Audio Jack (Red)

❻ Video Jack (Yellow)

❼ 9V Power Adapter Plug

❽ ON/OFF Switch

Setting Up



Before you make the connection:

- Always make sure the unit ON/OFF switch is in the OFF position.
- Set the channel switches on the back of the camera and receiver to the same channel.

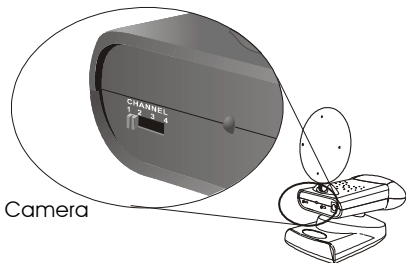

Camera

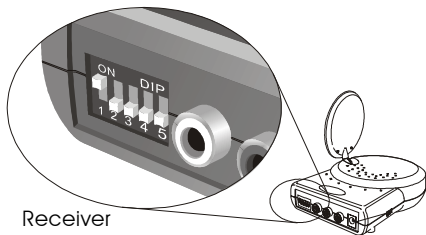

Receiver

- If you wish to wall mount the camera, it is recommended that the receiver reception be tested before fixing in place. Have one person hold the camera against the wall in the selected mounting area while another checks reception on the TV. If interference or other problems are present, refer to the Troubleshooting section on page 16 of this manual. You may need to select a different location in the room for mounting the camera.

Setting Up-Camera

1 Power Supply

The camera uses either batteries (AA-size) or household AC current.

To Load Batteries

- 1 Open the battery compartment cover in the direction of the arrow.
- 2 Insert batteries so their plus (+) and minus (-) ends are facing as shown in the illustration.
- 3 Close the battery compartment cover. Make sure the battery compartment cover is locked securely.

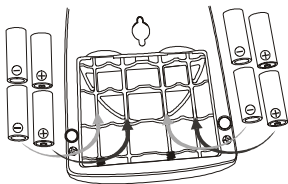

Never mix old batteries with new ones.

Remove batteries from the camera if you do not plan to use it for a period of time.

Using AC Power

Plug one end of the provided power adapter into a wall outlet and the other end into the rear of the camera. **Note:** Use the adapter with the longer cable to connect the camera if the camera is mounted on a ceiling or wall at a long distance from the wall outlet.

Slide the POWER Switch to the ON position. The LED on the back of the camera should light.

Setting Up-Camera

2 Changing the Lens Orientation

Place the camera in a convenient location, point the lens towards the observation area and adjust the angle by rotating the lens body. The camera's auto focus feature automatically focuses the image.

The camera's head rotates horizontally up to 200 degrees and vertically up to 30 degrees. The lens is built into a lens body that is designed to rotate vertically up to 180 degrees, allowing the camera to cover the widest angles.

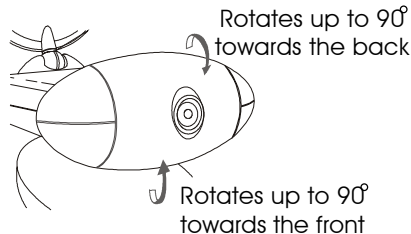
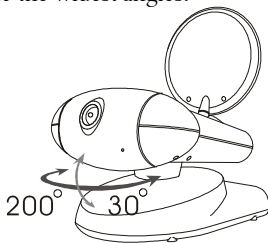

3 Fine Tuning

Adjust the antenna so that the front (curved side) faces the room where the receiver is to be set up. See "Orienting Units for Optimal Performance", on page 15.



Do not apply excessive force when rotating. Doing so can cause serious damage to the camera.

Setting Up-Receiver

1 Connecting the Receiver to a TV

- 1 Connect one set of audio/video cables to the audio/video jacks of the receiver, matching the plug colors with the jacks on the receiver.
- 2 Connect the other end of the cable to the audio/video jacks on the TV labeled LINE IN, matching the plug colors with the jacks on the TV. Some connection scenarios are shown on the next page.

Note: For PAL systems, the connector on the audio/video component is a Scart socket. Connect the Scart connector labeled RECEIVER to the Scart socket labeled IN on the audio/video component; connect the RCA connector to the receiver.

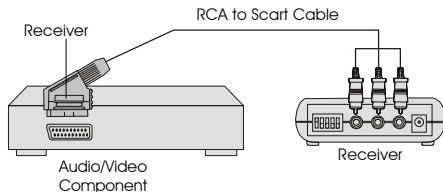

Setting Up-Receiver

Connecting to a TV With an Audio/Video Component

Receiver

VIDEO AUDIO IN

TV

Connecting to a TV Without Audio/Video IN Jacks

If your TV has UHF/VHF input only, and there is no audio/video equipment near your TV, you will need to get an RF-Modulator (available at your local electronic store) to convert the RCA jacks to coax. Then select either channel 3 or 4 on your TV to view the video.

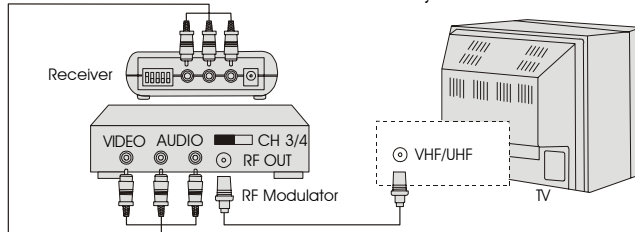

Note:

If the TV has only one input for audio (mono sound only), connect the white plug to that single audio input and to the receiver's AUDIO LEFT jack.

If the jacks on the TV are colored differently, connect the yellow plug to the jack labeled Video, the red plug to the jack labeled AUDIO RIGHT, and the white plug to the jack labeled AUDIO LEFT.

Setting Up-Receiver

Connecting to a TV With an Audio/Video Component

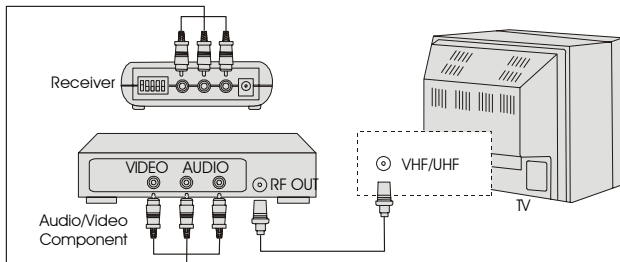

2 Power Supply

Plug one end of the provided power adapter into a wall outlet and the other end into the rear of the receiver.

Turn the ON/OFF switch to the ON position. The LED on the front of the unit should light.

3 Fine Tuning

Place the receiver in a convenient location, then adjust its antenna so that the front (curved face) faces the room where the camera is set up. See "Orienting Units for Optimal Performance", on page 13.

Setting Up-Other Application

Receiving on a Computer

- Connect the yellow video plug of the audio/video cable to the video jack on the TV tuner device or video capture card, and to the video jack of the receiver.
- Connect the mini stereo plug of the adapter (available in any electronic store) into the AUDIO IN jack on the back of computer, and the red and white audio/video plugs into the AUDIO LEFT and AUDIO RIGHT jacks on the receiver.

Orienting Units for Optimal Performance

Placing:

Place the camera and receiver on a flat, stable surface to prevent damage from falling.

For optimal performance, try to place the units as high as possible to avoid any possible interference from people walking between the camera and the receiver.

Microwave ovens can cause interference. Be sure you do not position the camera and receiver with a microwave in the path between them.

Adjusting the Audio/Video Antennas

For optimal reception, the antennas on both camera and receiver should be oriented. In most situations the curved face of the audio/video antennas on both the transmitter and receiver should be facing each other. If the camera and receiver are less than 10 feet (3 meters) apart, keep the audio/video antennas flat in their casings.

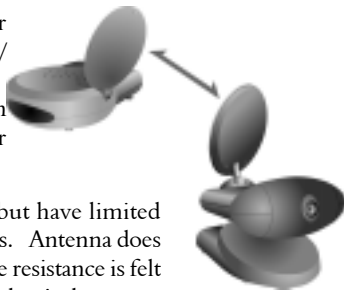

The audio/video antennas have been designed to pivot but have limited rotation in either clockwise or counterclockwise directions. Antenna does not rotate freely 360 degrees. Rotating past the point where resistance is felt will result in permanent damage to both antenna and mechanical stopper.

Auto-Sequence Function for Multiple Location Monitoring

The receiver's built in auto-sequence function is ideal for security use. The receiver can be used with up to four cameras on four different channels and display them in sequence on a single TV/monitor. The receiver's various operating modes are set via dipswitches as shown in the following diagram:

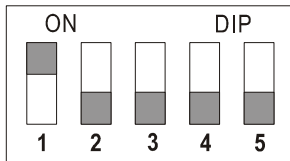

Factory-Preset Mode

Dipswitches 1 ~ 4: Set up the automatic channel sequence function

Slide the channel dipswitch that you wish to view to the ON position.

Dipswitch 5: Sets the sequence change interval time

ON: Changes channel every eight seconds.

OFF: Changes channel every four seconds.

Auto-Sequence Function for Multiple Location Monitoring

Note 1: The receiver will auto detect the receiving channels, and display them in sequence. When only one channel dip switch is in the ON position, the receiver will receive the channel continuously, without regard to the position of the 5th dip switch. If more than one dip switch remains on, the auto-sequence function will continue on those channels.

Note 2: When none of the dip switches are in the ON position, the receiver will automatically set the receiving channel to Channel 1.

Example:

Using the auto-sequence function:

If you have two wireless camera and their channels are set on CHANNEL 1 and CHANNEL 3, and you wish to monitor the two channels in sequence, you must slide up the first and third dip switches to the ON position (see the diagram on the right).

If you wish these two channels to be alternated at eight-second intervals, slide the DIP 5 switch to the ON position. Leave it in the lower position for four-second channel change intervals.

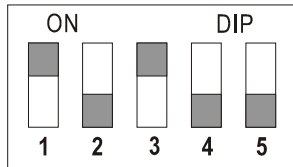

Stopping the auto-sequence function:

To stop the auto-sequence function and lock on one channel, leave the dip switch for the channel you want to receive in the ON position. Slide the others to the lower position.

Troubleshooting

If you are not getting any signal at all

- Check that the receiver is properly connected to the TV which you want to receive the signal
- Check the power ON/OFF switches on the camera and receiver
- Check power switches on the TV
- Make sure power plugs are pushed all the way in.
- Check all cable connections.
- Check the CHANNEL switch on both camera and receiver are set to the same number
- If you connect the receiver to a TV through an RF modulator, check that the TV is tuned to the same channel as the TV Channel switch on the RF modulator (3 or 4)

If the signal is poor, or there is interference

- Adjust the antennas orientation (see "Orienting Units for Optimal Performance", on page 13)
- Change the channel on both camera and receiver and make them the same.
- If there is a microwave oven in use in the path between the camera and receiver, remove the microwave oven or turn it off
- Make sure the camera and receiver are within range (up to 300 feet)
- Check the channel dipswitch positions on the receiver

Care and Maintenance

- For best performance, don't touch the antennas unnecessarily
- Keep all its parts and accessories out of young children's reach
- Camera performances can be adversely affected by fingerprints or dirt on the lens surface. Avoid touching the lens surface with your fingers.
- Should the lens become dirty, use a blower to blow off dirt and dust, or a soft, dry cloth to wipe off the lens.
- Keep dry. Precipitation, humidity, and liquids, contain minerals that will corrode electronic circuits
- Do not use or store in dusty, dirty areas. Moving parts may be damaged
- Do not store in hot areas. High temperatures can shorten the life of electronic devices and warp or melt certain plastics
- Do not store in very cold areas. When the Wireless Camera System warms up (to its normal temperature), moisture can form inside the case, which may damage electronic circuit boards
- Do not attempt to open the case. Non-expert handling of the device may damage it
- Do not drop , knock, or shake it. Rough handling can break internal circuit boards
- Do not use harsh chemicals, cleaning solvents, or strong detergents when cleaning. Wipe with a soft cloth slightly dampened in a mild soap-and-water solution
- If the Wireless Camera System is not working properly, take it to your nearest qualified service facility. The personnel there will assist you, and if necessary, arrange for service
- Operate this product using only the power supply included with it or provided as an accessory
- Do not overload electrical outlets or extension cords as this can result in fire or electric shock

Specifications

	Receiver	Camera
Frequency		2.4~2.4835GHz
Range		300 feet (100 meters) clear line of sight
Antennas		Directional circular-polarized antenna
Channel		4 selectable channels
AV mod/demod. method		FM
Image Sensor	--	1/3" CMOS image sensor
Lens	--	f6.0mm, F1.8
Audio	Stereo audio input and output	--
Video	Composite video input and output	--
Dimensions	14 x 11 x 2.8 cm (5.5 x 4.3 x 1.1 in)	10 x 9 x 15 (3.9 x 3.5 x 5.9 in)
Weight	200g (7.1 ounces)	300 g (10.6 ounces) without batteries
Operating temperature		10°C~50°C (14°F~122°F)

FCC Statement

Specifications are subject to change without notice.

This equipment has been tested and found to comply with the limits for a Class B digital device, pursuant to Part 15 of the FCC Rules. These limits are designed to provide reasonable protection against harmful interference in a residential installation. This equipment generates, uses and can radiate radio frequency energy and, if not installed and used in accordance with the instructions, may cause harmful interference to radio communications. However, there is no guarantee that interference will not occur in a particular installation. If this equipment does cause harmful interference to radio or television reception, which can be determined by turning the equipment off and on, the user is encouraged to try to correct the interference by one or more of the following measures:

- Reorient or relocate the receiving antenna
- Increase the separation between the equipment and receiver
- Connect the equipment into an outlet on a circuit different from that to which the receiver is connected
- Consult the dealer or an experienced radio/TV technician for help

FCC Label Compliance Statement:

This device complies with Part 15 of the FCC Rules. Operation is subject to the following two conditions: (1) this device may not cause harmful interference, and (2) this device must accept any interference received, including interference that may cause undesired operation.

Sommaire

Illustrations	2
Configuration de la Caméra	6
Configuration du Récepteur	8
Configuration des autres Applications	11
Orientation des Unités pour une performance maximum	12
Fonction séquence automatique pour la surveillance de multiple locations	13
Dépannage	14

Contenu de l'emballage

- Une Caméra
- Un Récepteur
- Câbles Audio/Vidéo (câble RCA vers RCA pour NTSC; câble RCA vers Scart pour PAL)
- Deux adaptateurs
- Huit piles de taille AA
- Un guide d'installation rapide
- Manuel de l'utilisateur

Note: Deux adaptateurs AC avec des câbles de taille différente sont inclus avec ce produit. Utilisez l'un ou l'autre selon la distance qu'il y a jusqu'à la prise de courant murale.

Illustrations

Vue de face
de la Caméra

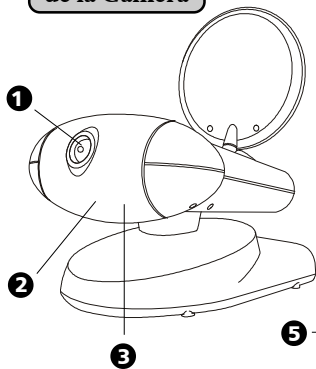

Vue arrière de
la Caméra

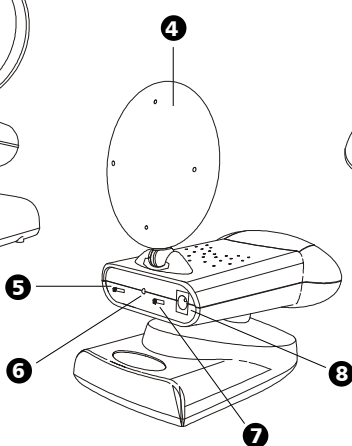

Vue de dessous de
la Caméra

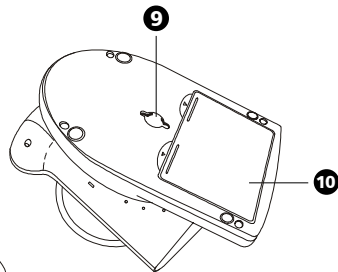

- 1 Objectif**
Mis au point automatique de l'image sans aucun ajustement.
- 2 Corps de l'objectif**
Peut effectuer une rotation de 180 degrés.
- 3 Microphone**
- 4 Antenne (Face) Audio/Vidéo 2.4 GHz**
Permet la transmission des signaux audio/vidéo.
Attention: Les antennes ne peuvent pas tourner à 360 degrés. (Voir "Orientation des unités pour une performance optimale", page 12)
- 5 Bouton de sélection des canaux**
Sélectionnez le canal en tournant le bouton vers le numéro du canal que vous désirez configurer.
Vous devez choisir le même canal sur la caméra et sur le récepteur.
- LED Indicateur d'Alimentation**
- 6 Bouton Allumé/Eteint**
- 7 Prise de l'Adaptateur secteur 9V**
- 8 Emplacement du montant**
- 9 Compartiment des piles**
- 10**

Illustrations

Vue de face du récepteur

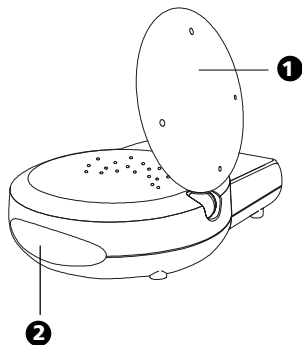

Vue arrière du récepteur

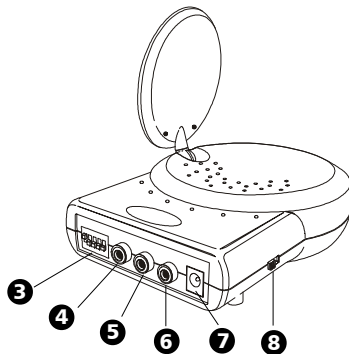

❶ LED indicateur d'alimentation

Lorsque le bouton Allumé/Eteint de l'alimentation est sur la position Allumé, le LED doit alors s'allumer.

❷ Antenne Audio/Vidéo 2.4GHz (Face)

Permet la transmission des signaux Audio/Vidéo. *Attention: l'antenne ne peut pas se tourner à 360 degrés. (Voir "Orientation des unités pour une performance optimale", page 12)*

❸ Commutateur de sélection des canaux

Sélectionnez le canal en relevant le commutateur vers la position Allumé. Le commutateur numéro 5 configure le minuteur pour la fonction d'auto-séquence (voir "Fonction d'auto-séquence pour la surveillance de multiple locations", page 13).

Vous devez sélectionner le même canal pour le caméra et le récepteur.

❹ Prise Audio gauche (Blanche)

❺ Prise Audio droite (Rouge)

❻ Prise vidéo (Jaune)

❼ Adaptateur secteur 9V

❽ Bouton Allumé/Eteint

Configuration



Si vous désirez fixer la caméra sur un mur, il est recommandé de tester d'abord la réception du récepteur, avant de fixer la caméra. Une personne peut tenir la caméra à l'emplacement où elle doit être fixée, pendant qu'une autre personne vérifie la réception sur la télévision. Si il y a des interférences ou d'autres problèmes, il sera peut-être nécessaire de choisir un autre emplacement pour fixer la caméra.

1

Alimentation

Cet appareil photo possède deux types d'alimentation. Vous pouvez choisir entre l'utilisation des piles (Alcaline de type AA) ou l'utilisation du secteur.

Insérer les piles

- 1 Ouvrez le portillon du compartiment des piles dans le sens de la flèche.
- 2 Insérez les piles de manière à ce que le signe plus (+) et le signe moins (-) soient placés comme le montre
- 3 Refermez le portillon du compartiment des piles.
Assurez-vous que le portillon est correctement refermé.



Ne mélangez jamais des piles usagées et des piles neuves.

Retirez les piles de la caméra si vous ne comptez pas

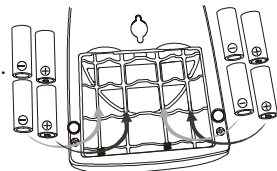

Utilisation de l'alimentation AC

Branchez l'une des extrémités de l'adaptateur secteur fourni dans la prise de courant murale et l'autre extrémité à l'arrière de la caméra. **Note:** Utilisez l'adaptateur avec le plus long câble pour connecter la caméra, si celle-ci est fixé à un mur ou un plafond et qu'elle est très éloignée de la prise de courant murale.

Configuration

Placez le bouton d'ALIMENTATION sur la position Allumé. Le LED à l'arrière de la caméra doit alors s'allumer.

2 Changer l'orientation de l'objectif

Placez la caméra dans un emplacement adéquate, pointez l'objectif vers l'endroit à observer et ajustez l'angle en tournant le corps de l'objectif. L'auto-focus intégré de la caméra, permet la mise au point automatique de l'image.

La tête de la caméra peut tourner horizontalement jusqu'à 200 degrés, et verticalement jusqu'à 30 degrés. L'objectif a été réalisé dans un corps qui peut tourner verticalement jusqu'à 180 degrés, ce qui permet à la caméra de couvrir les plus grands angles.

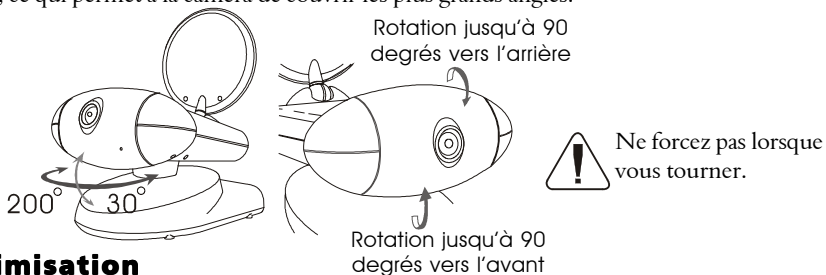

3 Optimisation

Ajustez l'antenne de manière à ce que sa partie concave soit en face de la pièce où se trouve le récepteur. (Voir "Orientation des unités pour une performance optimale", page 12.

Configuration

1 Connexion du récepteur à une télévision

- 1 Connectez une paire de câbles audio/vidéo aux prises audio/vidéo du récepteur, en faisant correspondre les couleurs des fiches avec les couleurs des prises du récepteur.
- 2 Connectez l'autre extrémité du câble dans les prises audio/vidéo libellées Entrée sur la télévision, en faisant correspondre les couleurs des fiches avec les couleurs des prises de la télévision. Des schémas de connexion sont sur la page suivante.

Note: Pour les systèmes PAL, le connecteur audio/vidéo est un connecteur de tuye Scart. Connectez le connecteur Scart libellé RECEPTEUR au connecteur Scart libellé Entrée sur le composant audio/vidéo, puis connectez le connecteur RCA au récepteur.

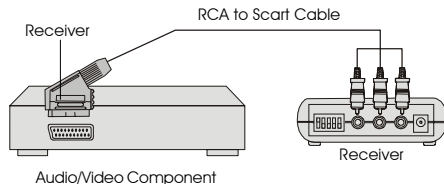

Configuration

Connexion à une télévision qui possède un composant audio/Vidéo

Récepteur

VIDÉO AUDIO Entrée

TV

Connexion à une télévision qui ne possède pas d'Entrées Audio/Vidéo

Si votre télévision ne possède qu'une entrée UHF/VHF, et qu'il n'y a pas d'équipement audio/vidéo proche de votre télévision, vous devez vous procurer un modulateur RF (disponible chez votre marchand de composants électroniques) afin de convertir la prise RCA en prise coaxiale. Sélectionnez alors le canal 3 ou 4 sur votre télévision pour voir la vidéo.

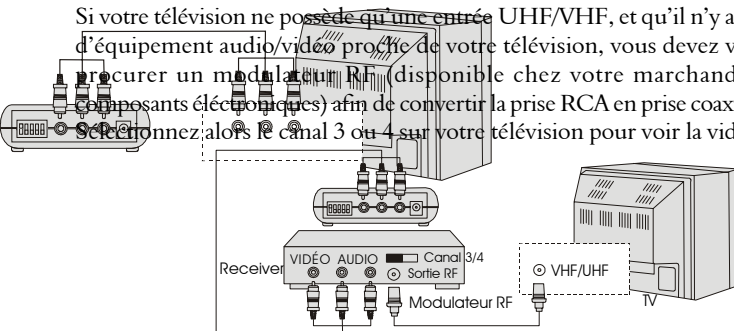

Note:

Si votre télévision ne possède qu'une entrée audio (son mono seulement), connectez la fiche blanche à cette entrée audio et à la prise AUDIO GAUCHE du récepteur.

Si les prises de la télévision sont de couleurs différentes, connectez la fiche jaune à la prise libellée Vidéo, la fiche rouge à la prise libellée AUDIO DROITE, et la fiche blanche à la prise libellée AUDIO GAUCHE.

Configuration

Connexion à une télévision qui possède un composant Audio/Vidéo

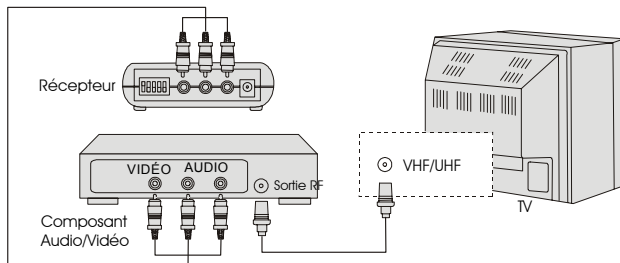

2 Alimentation

Branchez l'une des extrémités de l'adaptateur secteur fourni dans la prise de courant murale et l'autre extrémité à l'arrière du récepteur.

Placez le bouton Allumé/Eteint sur la position Allumé. Le LED sur le devant de l'unité doit s'allumer.

3 Optimisation

Placez la caméra dans un endroit adéquate, puis ajustez l'antenne de manière à ce que la partie concave soit en face de la pièce où se trouve le caméra (Voir "Orientation des unités pour une performance optimale", page 12).

Réception sur un ordinateur

- Connectez la fiche vidéo jaune du câble audio/vidéo à la prise vidéo de votre tuneur de télévision ou de votre carte de capture vidéo, ainsi qu'à la prise vidéo du récepteur.
- Connectez la mini fiche stéréo de l'adaptateur (disponible dans les magasins d'électroniques) à la prise Entrée Audio à l'arrière de l'ordinateur, ainsi que les fiches audio/vidéo rouge et blanche dans les prises AUDIO GAUCHE et AUDIO DROITE du récepteur.

Orientation des unités pour une performance optimale

Emplacement:

Placez le caméra et le récepteur sur une surface plate et stable afin d'éviter qu'ils ne tombent.

Pour une meilleure performance, essayez de placer les unités le plus haut possible, afin d'éviter les interférences provoquées par des personnes qui se déplaceraient entre le caméra et le récepteur.

Les fours à micro-ondes peuvent causer des interférences. Assurez-vous de ne pas placer le caméra et le récepteur avec un four à micro-ondes entre les deux.

Ajuster les antennes audio/vidéo

Pour une meilleure réception, les antennes du caméra et du récepteur doivent être orientées correctement. Dans la plupart des cas, la surface concave des antennes du caméra et du récepteur doivent se faire face. Si le transmetteur et le récepteur sont à une distance de moins de 3 mètres, laissez les antennes audio/vidéo repliées.



Les antennes audio/vidéo ont été réalisées pour pivoter, mais leur rotation, dans le sens des aiguilles d'une montre ou dans le sens inverse, est limitée. Les antennes ne peuvent pas tourner à 360 degrés. Si vous continuez de tourner les antennes alors que vous sentez une résistance, vous risquez de causer des dommages permanent à l'antenne et à l'arrêt mécanique.



Fonction Auto-Séquence pour la surveillance de multiple locations

Le récepteur possède une fonction d'auto-séquence idéale pour la sécurité. Le récepteur peut être utilisé avec quatre caméras sur quatre canaux différents et les afficher en séquence sur une seule télévision ou un seul moniteur. Les différents modes d'opération du récepteur sont configurés avec les commutateurs comme le montre le diagramme:

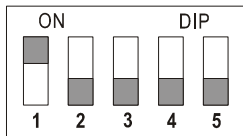

Mode Configuration d'origine

- Commutateur 1 ~ 4 (DIP 1~4): Configure la fonction automatique des canaux
Relevez le commutateur du canal que vous désirez voir, vers la position Allumé.
- Commutateur 5 (DIP 5): Configure l'intervalle de temps du changement de séquence
Allumé (ON): Change le canal toutes les huit secondes.
Éteint (OFF): Change le canal toutes les quatre secondes.

- Note 1:** Le récepteur détecte automatiquement les canaux de réception, et les affiche en séquence. Lorsqu'un seul commutateur est en position Allumé, le récepteur reçoit le canal en continu, quelque soit la position du commutateur 5. Si plus d'un commutateur est sur la position Allumé, la fonction d'auto-séquence continue sur ces canaux.
- Note 2:** Lorsque aucun commutateur n'est dans la position Allumé, le récepteur configure automatiquement le canal 1 comme canal de réception.

Dépannage

Si vous ne recevez aucun signal du tout

- Assurez-vous que le connecteur est correctement connecté à la télévision qui doit recevoir le signal.
- Vérifiez les boutons d'alimentation Allumé/Eteint sur la caméra et sur le récepteur.
- Vérifiez le bouton d'alimentation de la télévision
- Assurez-vous que les fiches sont poussées jusqu'au fond.
- Vérifiez toutes les connexions des câbles.
- Assurez-vous que le bouton du CANAL soit sur le même numéro de canal sur la caméra et sur le récepteur
- Si vous avez connecté le récepteur à une télévision avec un modulateur RF, Vérifiez que la télévision est configurée sur le même canal que le canal de la télévision du modulateur RF (3 ou 4)

Si le signal est faible ou s'il y a des interférences

- Ajustez l'orientation des antennes (voir "Orientation des unités pour une performance optimale" page 12).
- Changez le canal de la caméra et du récepteur et assurez-vous que ce soit le même sur les deux.
- Si il y a un four à micro-ondes entre la caméra et le récepteur, enlevez-le ou éteignez-le.
- Assurez-vous que la distance entre la caméra et le récepteur ne dépasse pas les 90 mètres.
- Vérifiez les positions des commutateurs des canaux sur le récepteur.

Contenidos

Diseño del Producto	2
Instalar la Cámara	6
Instalar el Receptor	8
Instalar otras Aplicaciones	11
Orientar Inidades para su Optimo Funcionamiento	12
Función de Auto-Secuencia para Monitoreo de Localización Múltiple	13
TResolviendo Problemasroubleshooting	14

Lista de Artículos Incluidos

- Una Cámara
- Un Receptor
- Dos Cables para Audio/Vídeo (cables RCA a RCA para NTSC; cables RCA a Scart para PAL)
- Dos Adaptadores de Corriente
- Ocho Baterías Tamaño-AA
- Una Guía de Instalación Rápida
- Este Manual del Usuario

Nota: Dos adaptadores de corriente AC con cables de diferente longitud son incluidos con el producto. Use cualquiera, dependiendo de la distancia desde la ficha de corriente en la pared.

Diseño del Producto

Vista Frontal de la Cámara

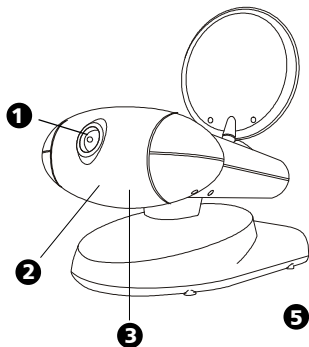

Vista Posterior de la Cámara

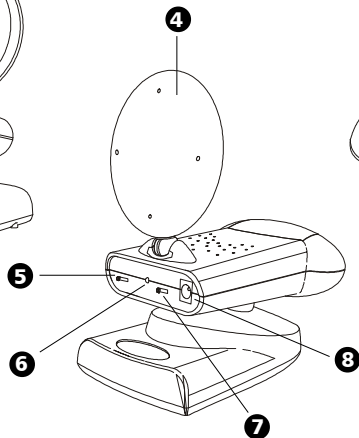

Vista Inferior de la Cámara

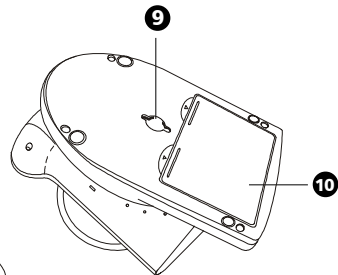

Diseño del Producto

- 1 Objetivo**
Focaliza la imagen automáticamente sin ningún ajuste.
- 2 Cuerpo del Objetivo**
Rota hasta 180 grados.
- 3 Micrófono**
- 4 Antena Audio/Vídeo 2.4 GHz (Frontal)**
Transmite señales de audio/vídeo. *Precaución: La antena no rota libremente en 360 grados. (Vea "Orientar Unidades para su Optimo Funcionamiento", en página 12)*
- 5 Selector de Canal**
Seleccione el canal al correr la tecla deslizadora hasta el número de canal que quiere.
Debe seleccionar en mismo canal para la cámara y el receptor.
- 6 LED Indicador de Corriente**
- 7 Tecla ENCENDIDO/APAGADO (ON/OFF)**
- 8 Enchufe Adaptador de Corriente 9V**
- 9 Orificio para Montaje**
- 10 Compartimento para Baterías**

Diseño del Producto

Vista Frontal
del Receptor

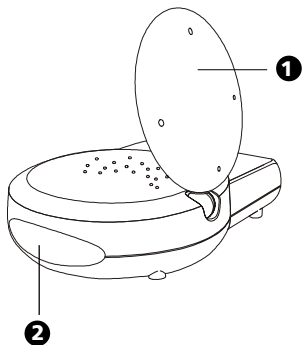

Vista Posterior
del Receptor

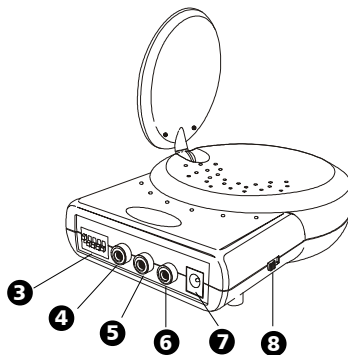

❶ LED Indicador de Corriente

El LED debe estar iluminado cuando la tecla ENCENDIDO/APAGADO está en posición de encendido.

❷ Antena 2.4GHz Audio/Vídeo (Frente)

Transmite y recibe señales de Audio/Vídeo. *Precaución: La antena no rota libremente en 360 grados. (Vea "Orientar Unidades para su Optimo Funcionamiento", en página 12)*

❸ Teclas Selector de Canal

Seleccione el canal al definir la tecla Selector de Canal en posición ENCENDIDO. La tecla número 5 define el temporizador para la función de auto-secuencia (vea "Función Auto-Secuencia para Monitoreo de Localización Múltiple", en página 13).

Debe seleccionar el mismo canal para el cámara y el receptor.

❹ Clavija de Audio Izquierda (Blanca)

❺ Clavija de Audio Derecha (Roja)

❻ Clavija de Video (Amarilla)

❼ Enchufe Adaptador de Corriente 9V

❽ Tecla ENCENDIDO/APAGADO (ON/OFF)

Instalación



Si desea montar la cámara en la pared, se recomienda que la recepción del receptor sea probada antes de fijar la ubicación. Solicite a una persona que sostenga la cámara contra la pared en el área seleccionada para montaje mientras que otra persona verifica la recepción en el TV. Si se presentan problemas de interferencia u otros, deberá seleccionar una ubicación diferente para montar la cámara.

1

Fuente de Energía

La cámara usa baterías (tamaño-AA) o corriente AC en su casa.

Cargar las Baterías

- 1 Abra la tapa del compartimento de baterías en la dirección indicada por la flecha.
- 2 Inserte las baterías de manera que los extremos más (+) y menos (-) estén de frente como muestra la ilustración.
- 3 Cierre la tapa del compartimento de baterías. Asegúrese de que la tapa del compartimento de baterías está cerrada correctamente.

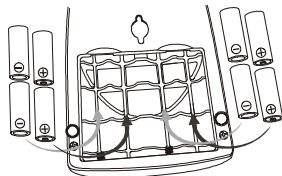

Nunca mezcle baterías viejas con baterías nuevas.

Remueva las baterías de la cámara si no planea usarla por un período de tiempo.

Usar Corriente AC

Enchufe un extremo del adaptador de corriente en la ficha de la pared y el otro extremo en la parte posterior de la cámara. Nota: Use el adaptador con el cable más largo para conectar la cámara si la misma está montada en el techo o en la pared lejos de la ficha de corriente en el muro.

Coloque la tecla ENCENDIDO/APAGADO en posición de encendido. El LED en la parte posterior de la cámara se iluminará.

2 Cambiar la Orientación del Objetivo

Ubique la cámara en un lugar conveniente, apunte el objetivo hacia el área de observación y ajuste el ángulo al rotar el cuerpo del objetivo. La característica de auto foco de la cámara automáticamente enfocará la imagen.

La cabeza de la cámara rota horizontalmente hasta 200 grados y verticalmente hasta 30 grados. El objetivo está incorporado en el cuerpo del objetivo que está diseñado para rotar verticalmente hasta 180 grados, permitiéndole a la cámara cubrir los ángulos más amplios.

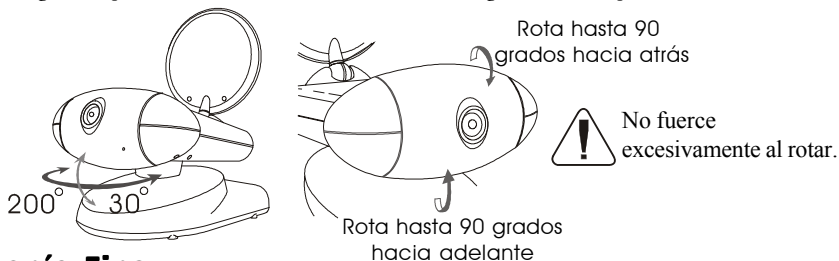

3 Sintonía Fina

Ajuste la antena de manera que el frente (lado curvo) se dirige hacia el lugar donde el receptor será instalado. Vea "Orientar Unidades para su Óptimo Funcionamiento", en página 12.

Instalación

1 Conectar el Receptor al TV

- 1 Conecte un conjunto de cables de audio/vídeo a las clavijas de audio/vídeo del receptor, coincidiendo el color de los enchufes con el color de las clavijas en el receptor.
- 2 Conecte el otro extremo del cable a las clavijas de audio/vídeo en el TV rotuladas ENTRADA DE LINEA, coincidiendo el color de los enchufes con el color de las clavijas en el TV. Algunas conexiones son mostradas en la página siguiente.

Nota: Para sistemas PAL, el conector en el componente de audio/vídeo es un enchufe Scart. Conecte el conector Scart rotulado RECEPTOR al enchufe Scart rotulado INGRESO en el componente de audio/vídeo; conecte el conector RCA al receptor.

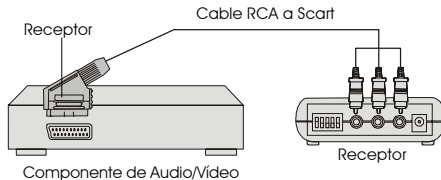

Conectar a un TV con Componente de Audio/Vídeo

Receptor

TV

VÍDEO AUDIO IN

Conectar a un TV sin clavijas de Entrada de Audio/Vídeo

Si el TV tiene sólo ingreso de UHF/VHF, y no hay un equipo de audio/vídeo próximo a su TV, necesitará un Modulador-RF (disponible en Tiendas de electrónica) para convertir las clavijas RCA a coaxial. Luego seleccione canal 5 o canal 4 en su TV para ver el vídeo.

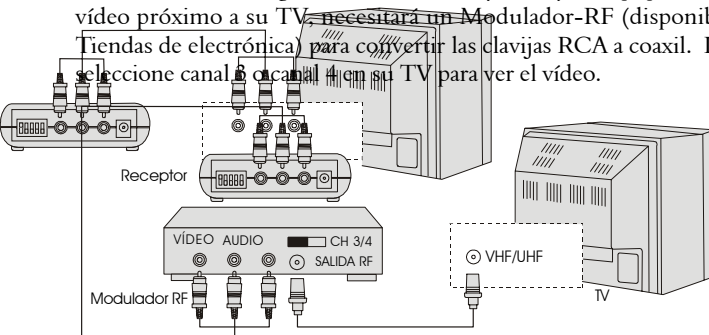

Nota:

Si el TV tiene sólo clavija de ingreso para audio (sólo mono sonido), conecte el enchufe blanco al ingreso de audio simple y a la clavija AUDIO IZQUIERDA del receptor.

Si las clavijas en el TV están coloreadas de manera diferente, conecte el enchufe amarillo a la clavija rotulada Vídeo, el enchufe rojo a la clavija rotulada AUDIO DERECHA, y el enchufe blanco a la clavija rotulada AUDIO IZQUIERDA.

Instalación

Conectar a un TV con Componente de Audio/Vídeo

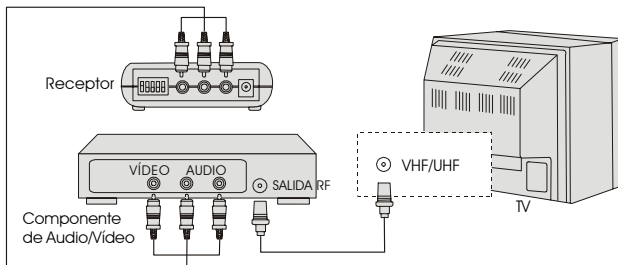

2 Fuente de Energía

Enchufe un extremo del adaptador de corriente en la ficha de corriente de la pared y el otro extremo en la parte posterior del receptor.

Coloque la tecla ENCENDIDO/APAGADO en posición de encendido. El LED en el frente de la unidad se iluminará.

3 Sintonía Fina

Coloque el receptor en una ubicación conveniente, luego ajuste su antena de manera que el frente (faz curva) se dirija hacia el lugar donde está instalado el cámara. Vea "Orientar Unidades para su Óptimo Funcionamiento", en página 12.

Recibiendo en una Computadora

- Conecte el enchufe de vídeo amarillo del cable de audio/vídeo a la clavija de vídeo en el dispositivo del sintonizador de TV o de la tarjeta para captura de vídeo, y a la clavija de vídeo del receptor.
- Conecte el enchufe del mini estéreo del adaptador (disponible en Tiendas de electrónica) en la clavija ENTRADA DE AUDIO en la parte posterior de la computadora, y los enchufes rojo y blanco de audio/vídeo en las clavijas AUDIO IZQUIERDA y AUDIO DERECHA en el receptor.

Orientar Unidades para su Optimo Funcionamiento

Ubicación:

Ubique el cámara y el receptor sobre una superficie horizontal, estable, para evitar que se dañen al caer. Para su óptimo funcionamiento, procure colocar las unidades lo más alto posible para evitar cualquier posible interferencia de gente circulando en espacios entre el cámara y el receptor.

Hornos Micro-ondas pueden causar interferencia. Asegúrese de no colocar un micro-ondas en el tramo entre el cámara y el receptor.

Ajustar Antenas de Audio/Vídeo

Para óptima recepción, las antenas del transmisor y del receptor deberán estar orientadas. En la mayoría de las situaciones, la fáz curva de las antenas de audio/vídeo del cámara y del receptor deben estar inter-direccionadas. Si el cámara y el receptor están separados por menos de 10 pies (3 metros), mantenga las antenas de audio/vídeo horizontales en sus casillas.



Las antenas de audio/video han sido diseñadas para pivotar, sin embargo, tienen una rotación limitada tanto en sentido del reloj como en contra-reloj. La antena no rota libremente en 360 grados. Si al rotar excede el punto de resistencia, resultará en daños permanentes tanto en la antena como en el tope mecánico.

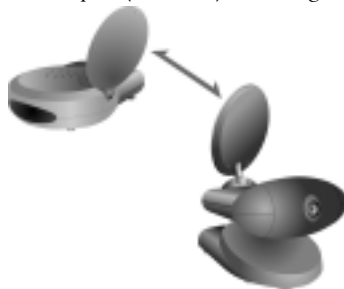

Función de Auto-Secuencia para Monitoreo de Localización Múltiple

La función auto-secuencia incorporada en el receptor es ideal para uso en Seguridad. El receptor puede ser usado con hasta cuatro cámaras en cuatro canales diferentes, y desplegarlos en secuencias en un monitor/TV simple. Los numerosos modos operativos del receptor están instalados mediante desviadores tal como muestra el siguiente diagrama:

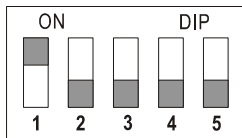

Modo Prefijo de Fábrica

Desviadores 1 ~ 4 (DIP 1~4): Definen la función de secuencia del canal automático. Deslice el desviador del canal que quiera ver hacia la posición de Encendido.

Desviador 5 (DIP 5): Define el tiempo de intervalo en el cambio de secuencias.

ENCENDIDO (ON): Cambia de canal cada ocho segundos.

APAGADO (OFF): Cambia de canal cada cuatro segundos.

Nota 1: El receptor también auto detectará los canales de recepción, y los desplegará en secuencias. Cuando sólo un desviador de canal está en la posición de encendido, el receptor recibirá el canal continuamente, sin considerar la posición del desviador número 5. Si más de un desviador está encendido, la función de auto secuencia continuará en esos canales.

Nota 2: Cuando ningún desviador está en posición de encendido, el receptor automáticamente definirá como canal receptor al canal número 1.

Resolviendo Problemas

Si no obtiene señal alguna

- Verifique que el receptor está correctamente conectado al TV donde quiere recibir la señal.
- Verifique las teclas de ENCENDIDO/APAGADO en la cámara y el receptor.
- Verifique las teclas de encendido en el TV.
- Asegúrese de que los enchufes de corriente están insertados hasta el final.
- Verifique todas las conexiones de cables.
- Verifique que el Selector de Canal tanto en la cámara como en el receptor, están colocados en el mismo número.
- Si conecta el receptor a un TV mediante un Modulador RF, verifique que el TV está sintonizado en el mismo canal que el Selector de Canal de TV en el Modulador RF (3 o 4).

Si la señal es débil, o hay interferencias

- Ajuste la orientación de las antenas (vea "Orientar Unidades para su Optimo Funcionamiento", en página 12).
- Cambie el canal en la cámara y el receptor, al mismo número.
- Si hubiere un horno micro-ondas en uso en el tramo entre la cámara y el receptor, remueva el micro-ondas o apáguelo.
- Asegúrese de que la cámara y el receptor están ubicados dentro de la amplitud (hasta 300 pies).
- Verifique la posición del desviador de canales en el receptor.

Inhalt

Produkt-Layout	2
Anschließen der Kamera	6
Anschließen des Receivers	8
Anschließen anderer Geräte	11
Ausrichten der Einheiten für optimale Leistung	12
Auto-Sequenz-Funktion zum Beobachten mehrerer Orte	13
Problemlösung	14

Packungsinhalt

- Eine Kamera
- Ein Receiver
- Zwei Audio/Video-Kabel (RCA-nach-RCA-Kabel für NTSC; RCA-nach-Scart-Kabel für PAL)
- Zwei Netzteile
- Acht Batterien der Größe AA
- Ein Schnellinstallationsführer
- Dieses Benutzerhandbuch

Hinweis: Zwei Netzteile mit Kabeln unterschiedlicher Länge sind im Lieferumfang dieses Produktes enthalten. Benutzen Sie die Netzteile je nach Entfernung zur Netzstromquelle.

Produkt-Layout

Vorderansicht
der Kamera

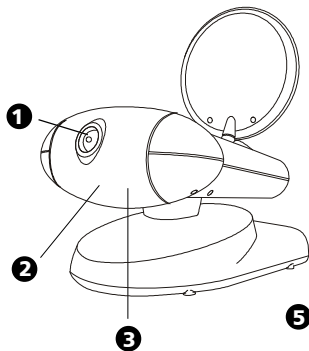

Rückansicht der
Kamera

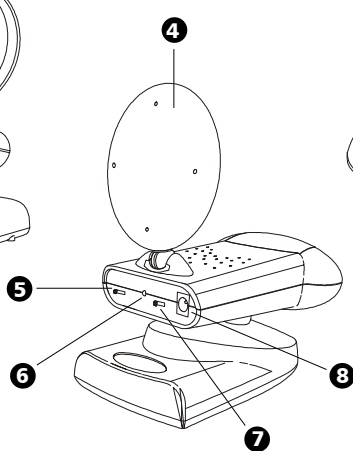

Unterseite der
Kamera

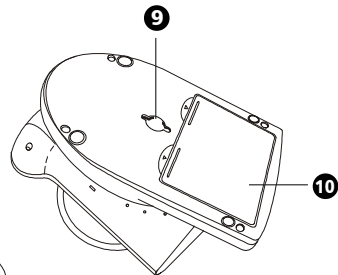

- 1 Linse**
Automatische Bildschärfe ohne jegliche Einstellung.
- 2 Linsenkörper**
Um 180 Grad drehbar.
- 3 Mikrofon**
- 4 2.4 GHz Audio-/Videoantenne (Vorderseite)**
Überträgt Audio-/Videosignale. *Achtung: Antenne läßt sich nicht frei um 360 Grad drehen. (Siehe "Ausrichten der Einheiten für optimale Leistung" auf Seite 12)*
- 5 Schalter für Kanalauswahl**
Wählen Sie einen Kanal, indem Sie den Schieber auf die Nummer des gewünschten Kanals schieben.
Sie müssen für die Kamera und den Receiver den gleichen Kanal auswählen.
- 6 LED zur Stromanzeige**
- 7 EIN/AUS-Schalter (ON/OFF)**
- 8 9V-Netzteilanschluss**
- 9 Aufsatzanschluss**
- 10 Batteriefach**

Produkt-Layout

Vorderansicht
des Receivers

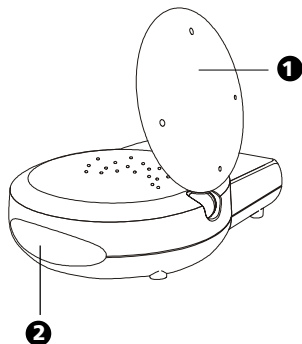

Rückansicht
des Receivers

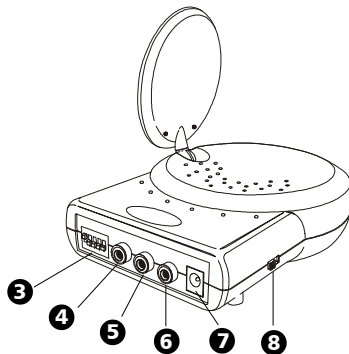

❶ LED-Stromanzeige

Die LED-Anzeige sollte aufleuchten wenn der EIN/AUS-Schalter auf der ON-Position steht.

❷ 2.4GHz Audio-/Videoantenne (Vorderseite)

Überträgt und empfängt Audio-/Videosignale. *Achtung: Antenne läßt sich nicht frei um 360 Grad drehen. (Siehe "Ausrichten der Einheiten für optimale Leistung" auf Seite 12)*

❸ Schalter für Kanalauswahl

Wählen Sie einen Kanal aus, indem Sie den entsprechenden Schalter auf die ON-Position stellen. Der Schalter Nummer 5 stellt den Timer für die Auto-Sequenz-Funktion ein (siehe "Auto-Sequenz-Funktion zum Beobachten mehrerer Orte" auf Seite 13).

Sie müssen den gleichen Kanal für den Kamera und den Receiver einstellen.

❹ Linke Audio-Buchse (Weiß)

❺ Rechte Audio-Buchse (Rot)

❻ Video-Buchse (Gelb)

❼ 9V-Netzteilanschluss

❽ EIN/AUS-Schalter (ON/OFF)

Anschließen



Wenn Sie die Kamera an einer Wand anbringen wollen, sollten Sie den Empfang vor dem Anbringen testen. Lassen Sie eine Person die Kamera an der gewünschten Stelle halten, während eine andere Person den Empfang am Bildschirm prüft. Wenn es Störungen gibt, müssen Sie die Kamera u. U. an einer anderen Stelle anbringen.

1

Stromversorgung

Die Kamera benutzt entweder Batterien (Größe AA) oder Netzstrom.

Einlegen der Batterien

- 1 Öffnen Sie das Batteriefach in Pfeilrichtung.
- 2 Geben Sie die Batterien so ein, dass sich die Plus- (+) und Minus- (-) Pole in der angegebenen Position befinden.
- 3 Schließen Sie das Batteriefach fest zu.

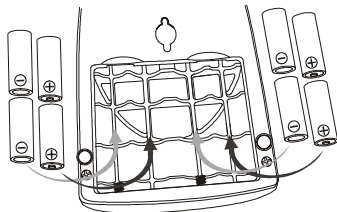

Verwenden Sie niemals alte und neue Batterien zusammen. Entfernen Sie die Batterien, wenn Sie die Kamera für eine längere Zeit nicht benutzen wollen.

Benutzen von Netzstrom

Stecken Sie ein Ende des Netzteils in eine Steckdose und das andere Ende in den Anschluss auf der Rückseite der Kamera. **Hinweis:** Benutzen Sie das Netzteil mit langem Kabel, wenn Sie die Kamera weit von einer Steckdose entfernt anbringen.

Schieben Sie den POWER-Schalter auf die ON-Position. Die LED-Anzeige auf der Rückseite der Kamera leuchtet auf.

2 Änderung der Linsenausrichtung

Platzieren Sie die Kamera an einem geeigneten Ort, richten die Linse auf den Beobachtungsbereich und stellen den Winkel durch Drehen des Linsenkörpers ein. Der Autofokus der Kamera stellt das Bild automatisch scharf ein.

Der Kamerakopf lässt sich horizontal um 200 Grad und vertikal um 30 Grad drehen. Die Linse ist in einen Linsenkörper eingesetzt, der sich vertikal um 180 Grad verstellen lässt, so dass selbst die größten Winkel abgedeckt werden können.

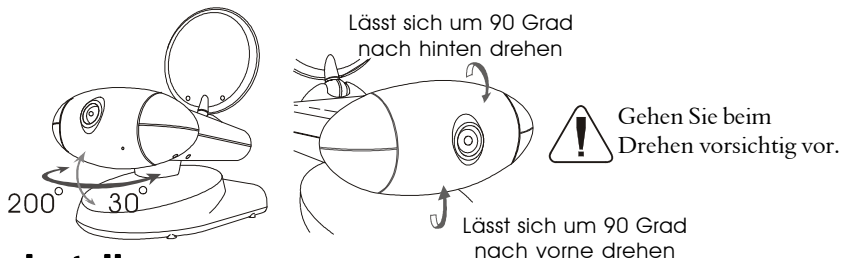

3 Feineinstellung

Richten Sie die Antenne so aus, dass sich die Vorderseite (gekrümmte Seite) auf den Receiver richtet. (Siehe "Ausrichten der Einheiten für optimale Leistung", S. 12)

Anschließen

1 Anschluss des Receivers an einen Fernseher

- 1 Schließen Sie einen Satz der Audio-/Videokabel an die Audio-/Videobuchsen des Receivers an, wobei die Farben der Buchsen übereinstimmen müssen.
- 2 Schließen Sie das andere Ende des Kabels an die Audio-/Videobuchsen des Fernsehers an, die mit LINE IN bezeichnet sind, wobei die Farben der Stecker mit den Buchsen übereinstimmen müssen. Auf der folgenden Seite finden Sie Beispiele für den Anschluss.

Hinweis: Bei PAL-Systemem gibt es als Anschluss für die Audio/Video-Komponenten einen Scart-Socket. Verbinden Sie den Scart-Stecker, der mit RECEIVER beschriftet ist, mit dem Scart-Socket IN auf der Audio/Video-Komponente. Verbinden Sie den RCA-Stecker mit dem Receiver.

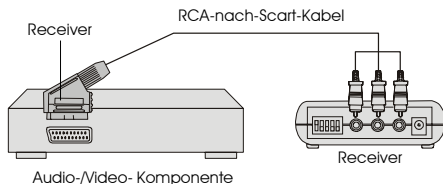

Verbindung zu TV mit Audio/Video-Komponente

Hinweis:

Wenn der Fernseher nur einen Input für Audio (nur Mono-Sound) besitzt, verbinden Sie den weißen Stecker mit diesem Audio-Input und den Receiver mit der AUDIO LEFT-Buchse. Wenn die Buchsen auf dem Fernseher unterschiedliche Farben aufweisen, verbinden Sie den gelben Stecker mit der VIDEO-Buchse, den roten Stecker mit der AUDIO RIGHT-Buchse und den weißen Stecker mit der AUDIO LEFT-Buchse.



Verbindung zu TV ohne Audio/Video-IN-Buchsen

Wenn Ihr Fernseher nur einen UHF/VHF-Input besitzt und es keine Audio/Video-Geräte in der Nähe des Fernsehers gibt, müssen Sie sich einen RF-Modulator besorgen (im Fachhandel erhältlich), um die RCA-Buchsen auf Koax umzuwandeln. Wählen Sie dann entweder Kanal 3 oder 4 Ihres Fernsehers aus, um Video anzusehen.

Anschließen

Verbindung zu TV mit Audio/Video-Komponente

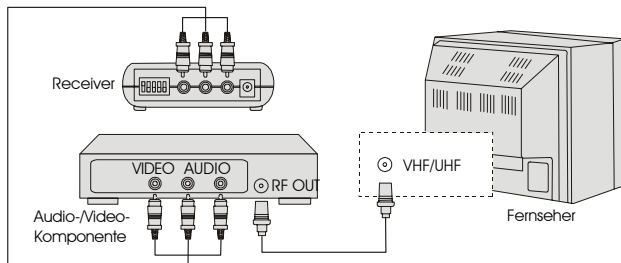

2 Stromversorgung

Schließen Sie das eine Ende des Netzteils an eine Netzstromsteckdose und das andere auf der Rückseite des Receivers an.

Schalten Sie den EIN/AUS-Schalter auf ON. Die LED-Anzeige der Einheit leuchtet auf.

3 Feineinstellung

Stellen Sie den Receiver an einen geeigneten Ort und richten die Antenne so aus, dass die Vorderseite (gekrümmte Fläche) auf den Kamera gerichtet ist. (Siehe "Ausrichten der Einheiten für optimale Leistung" auf Seite 12).

Empfang auf einem Computer

- Schließen Sie den gelben Videostecker des Audio-/Videokabels an die Videobuchse des TV-Tuners oder die Videoaufnahmekarte an und das andere Ende an die Buchse des Receivers.
- Schließen Sie den Mini-Stereostecker des Adapters (im Fachhandel erhältlich) an die AUDIO IN-Buchse auf der Rückseite des Computers an und die roten und weißen Audio-/Videostecker an die AUDIO LEFT- und AUDIO RIGHT-Buchsen des Receivers.

Ausrichten der Einheiten für optimale Leistung

Platzierung:

Stellen Sie den Kamera und den Receiver auf eine flache, feste Oberfläche, um zu verhindern, dass sie herunterfallen. Für optimale Leistung sollten Sie die Einheiten so hoch wie möglich platzieren, damit die Verbindung zwischen Kamera und Receiver nicht durch Passanten unterbrochen wird. Mikrowellengeräte können zu Störungen der Verbindung führen. Gehen Sie deshalb sicher, dass sich kein Mikrowellengerät zwischen Kamera und Receiver befindet.

Ausrichten der Audio/Video-Antennen

Sie sollten sowohl die Antenne des Kameras als auch die Antenne des Receivers ausrichten, um optimale Leistung zu gewährleisten. Idealerweise sollten die gekrümmten Oberflächen der Audio/Video-Antennen aufeinander gerichtet sein. Wenn der Abstand zwischen Kamera und Receiver weniger als 3 Meter beträgt, können Sie die Antennen im Gehäuse belassen.

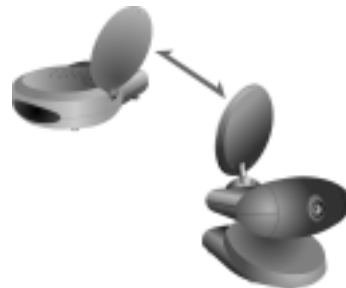

Die Audio/Video-Antennen lassen sich im Uhrzeigersinn drehen. Die Antennen lassen sich aber nicht frei um 360 Grad drehen. Wenn Sie die Antennen über den Endpunkt der Drehung hinaus drehen, können sowohl die Antenne als auch der mechanische Stopper beschädigt werden.

Auto-Sequenz-Funktion zum Beobachten mehrerer Orte

Die eingebaute Auto-Sequenz-Funktion des Receivers eignet sich ideal für Sicherheits-zwecke. Der Receiver kann zusammen mit bis zu vier Kameras auf vier unterschiedlichen Kanälen benutzt werden, die in Sequenz auf einem einzelnen TV/Monitor wiedergegeben werden. Die unterschiedlichen Operationsmodi werden mit Hilfe der Schalter in folgendem Diagramm eingestellt:

Voreingestellter Modus

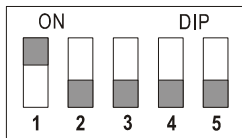

Schalter 1 ~ 4 (DIP): Einstellen der Kanalsequenz-Funktion.

Schalten Sie die gewünschten Schalter auf die ON-Position.

Schalter 5(DIP): Einstellen des Intervalls für das Wechseln der Sequenz

ON: Wechselt Kanal alle acht Sekunden.

OFF: Wechselt Kanal alle vier Sekunden.

Hinweis 1: Der Receiver erkennt automatisch die empfangenen Kanäle und gibt sie in Sequenz wieder. Wenn nur ein Kanal-Schalter auf die ON-Position geschaltet ist, empfängt der Receiver den Kanal kontinuierlich, unabhängig von der Position des fünften Schalters. Wenn mehr als ein Schalter auf die ON-Position geschaltet ist, wählt die Auto-Sequenz die Kanäle nacheinander aus.

Hinweis 2: Wenn sich keiner der Schalter auf der ON-Position befindet, stellt der Receiver den empfangen Kanal automatisch auf Kanal 1 ein.

Problemlösung

Wenn Sie kein Signal erhalten

- Gehen Sie sicher, dass der Receiver ordnungsgemäß an den Fernseher angeschlossen ist, der das Signal empfangen soll.
- Überprüfen Sie die EIN/AUS-Schalter auf der Kamera und dem Receiver.
- Überprüfen Sie den EIN/AUS-Schalter auf dem Fernseher
- Gehen Sie sicher, dass alle Netzstecker korrekt eingesteckt sind.
- Überprüfen Sie alle Kabelverbindungen.
- Gehen Sie sicher, dass die Kanal-Schalter auf der Kamera und dem Receiver auf den gleichen Kanal eingestellt sind.
- Wenn Sie den Receiver über einen RF-Modulator an einen Fernseher anschließen, gehen Sie sicher, dass der Fernseher auf den gleichen Kanal eingestellt ist wie der RF-Modulator (3 oder 4).

Wenn das Signal schlecht ist, oder es Störungen gibt

- Richten Sie die Antennen neu aus (siehe „Ausrichten der Einheiten für optimale Leistung“, Seite 12).
- Wählen Sie einen anderen Kanal für die Kamera und den Receiver.
- Entfernen Sie ein Mikrowellengerät, wenn es sich zwischen Kamera und Monitor befindet, oder schalten Sie es aus.
- Gehen Sie sicher, dass Kamera und Receiver nicht zu weit voneinander entfernt sind (max. 90 Meter).
- Überprüfen Sie die Positionen der Kanalschalter auf dem Receiver.

Indice

Layout del Prodotto	2
Installazione della Telecamera	6
Installazione del Ricevitore	8
Installazione-Altre applicazioni	11
Come orientare gli apparecchi per una resa ottimale	12
Funzione di sequenza automatica per il monitoraggio di più luoghi	13
Ricerca guasti	14

Elenco del contenuto della confezione

- Una telecamera
- Un ricevitore
- Un cavo Audio/Video (Cavi da RCA a RCA per NTSC; da RCA a Scart per PAL)
- Due adattatori di corrente
- Otto batterie di misura AA
- Una guida rapida all'installazione
- Questo manuale d'uso

Nota: Due adattatori AC con cavi di diversa lunghezza sono inclusi con il prodotto. Usare l'uno o l'altro a seconda della distanza dalla presa a muro.

Layout del Prodotto

Veduta frontale
della telecamera

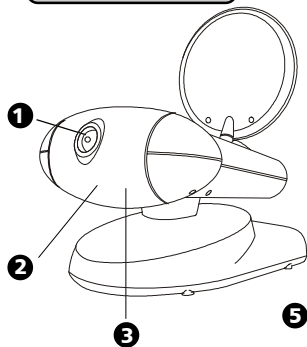

Veduta posteriore
della telecamera

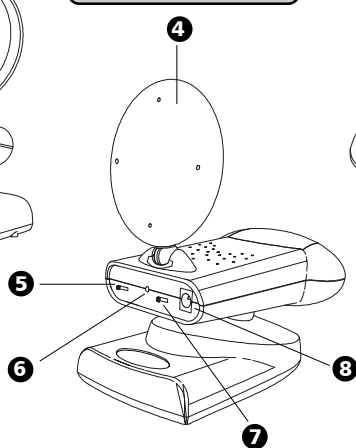

Veduta del fondo
della telecamera

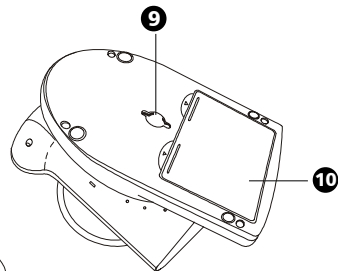

Layout del Prodotto

- 1 Obiettivo**
Mette a fuoco automaticamente l'immagine senza alcuna regolazione.
- 2 Corpo dell'Obiettivo**
Ruota fino a 180 gradi.
- 3 Microfono**
- 4 Antenna Audio/Video da 2.4 GHz (Fronte)**
Trasmette i segnali audio/video. *Attenzione: L'antenna non ruota liberamente per 360 gradi. (Cfr. "Come orientare gli apparecchi per una resa ottimale" a pagina 12)*
- 5 Interruttore di Selezione dei Canali**
Selezionare il canale facendo scorrere l'interruttore a cursore sul numero di canale che si desidera. *Occorre selezionare lo stesso canale sulla telecamera e sul ricevitore.*
- 6 Spia LED della corrente**
- 7 Interruttore Acceso/Spento (ON/OFF)**
- 8 Spina dell'Adattatore di Corrente a 9V**
- 9 Foro di Montaggio**
- 10 Comparto della Batteria**

Layout del Prodotto

Veduta Frontale del Ricevitore

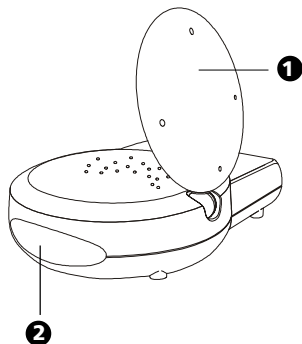

Veduta Posteriore del Ricevitore

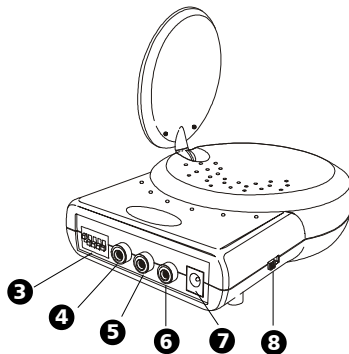

Layout del Prodotto

❶ Spia LED della corrente

The LED should be lit when the ON/OFF switch is in the ON position..

❷ Antenna Audio/Video da 2.4GHz (Fronte)

Trasmette e riceve i segnali Audio/Video. *Attenzione: L'antenna non ruota liberamente di 360 gradi. (Cfr. "Come orientare gli apparecchi per una resa ottimale" a pagina 12)*

❸ Interruttori a Levetta per la selezione dei Canali

Selezionare il canale mettendo la levetta del canale sulla posizione ON. La levetta n.5 imposta il timer per la funzione di sequenza automatica (cfr. "Funzione di sequenza automatica per il monitoraggio di più luoghi" a pagina 13).

Occorre selezionare lo stesso canale sulla telecamera e sul ricevitore.

❹ Presa Audio Sinistra (Bianca)

❺ Presa Audio Destra (Rossa)

❻ Presa Video (Gialla)

❼ Spina dell'adattatore di corrente da 9V

❽ Interruttore Acceso/Spento (ON/OFF)

Installazione



Volendo montare la telecamera su una parete, si consiglia che la ricezione del ricevitore venga provata prima di fissarla al suo posto. Chiedere a una persona di tenere in mano la telecamera contro la parete nel posto selezionato per il montaggio, mentre un'altra persona controlla la ricezione sulla TV. Se sono presenti delle interferenze o altri problemi, occorre selezionare un altro posto per montarvi la telecamera.

1

Alimentazione

La telecamera usa delle batterie (misura AA) o la corrente AC domestica.

Per mettere le batterie

- 1 Aprire il coperchio del comparto batterie nella direzione della freccia.
- 2 Inserire le batterie in modo che i loro capi più (+) e meno (-) siano posizionati come indica l'illustrazione.
- 3 Chiudere il coperchio del comparto delle batterie. Accertarsi che il coperchio del comparto batterie sia chiuso bene e bloccato.



Non mescolare mai delle batterie vecchie con quelle nuove.

Rimuovere le batterie dalla telecamera se non si ha in programma di usarla per un certo periodo di tempo.

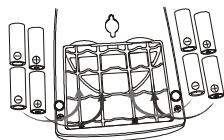

Uso della corrente AC

Inserire un capo dell'adattatore di corrente in dotazione in una presa a muro e l'altro capo nel retro della telecamera. **Nota:** Usare l'adattatore con il cavo più lungo per collegare la telecamera se la telecamera è montata a un soffitto o su una parete a una lunga distanza dalla presa a muro.

Installazione

Mettere l'interruttore di CORRENTE sulla posizione ON. Il LED nel retro della telecamera dovrebbe allora illuminarsi.

2 Come cambiare l'orientazione dell'obiettivo

Piazzare la telecamera in un luogo adatto, puntare l'obiettivo verso la zona di osservazione e regolare l'angolo facendo ruotare il corpo dell'obiettivo. La funzione di messa a fuoco automatica mette a fuoco automaticamente l'immagine.

La testa della telecamera ruota orizzontalmente fino a 200 gradi e verticalmente fino a 30 gradi. L'obiettivo è costruito dentro a un corpo dell'obiettivo disegnato per ruotare verticalmente fino a 180 gradi, permettendo alla telecamera di coprire degli angoli grandissimi.

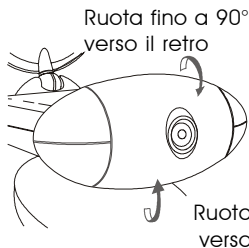
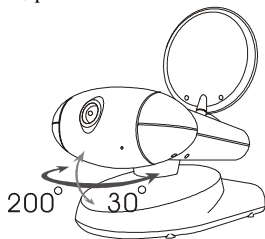

Quando la si fa ruotare, non applicare una forza eccessiva.

3 Sintonizzazione

Regolare l'antenna in modo che la fronte (lato curvo) sia rivolta verso la stanza in cui il ricevitore deve venire installato. Vedere "Come orientare gli apparecchi per una resa ottimale" a pagina 12.

Installazione

1 Come collegare il Ricevitore a una TV

- 1 Collegare una serie di cavi audio/video alle prese audio/video del ricevitore, combinando i colori delle spine con le prese del ricevitore.
- 2 Collegare l'altro capo del cavo alle prese audio/video della TV con scritto LINE IN, combinando i colori delle spine con le prese della TV. Alcune vedute dei collegamenti sono mostrate nella pagina seguente.

Nota: Per i sistemi PAL, il connettore sul componente audio/video è una presa Scart. Collegare il connettore Scart con la scritta RECEIVER alla presa Scart con la scritta IN del componente audio/video; collegare il connettore RCA al ricevitore.

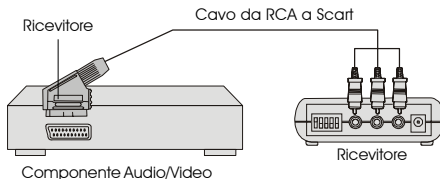

Installazione

Come collegarsi a una TV con un componente Audio/Video

Ricevitore

VIDEO AUDIO IN

TV

Come collegarsi a una TV senza le prese Audio/Video IN

Se la TV ha soltanto l'input UHF/VHF e non ci sono apparecchiature audio/video nelle vicinanze della TV, avrete bisogno di procurarvi un Modulatore RF (reperibile presso un locale negozio di elettronica) per convertire le prese RCA in coassiali. Poi selezionare il canale 3 o 4 della TV per visualizzare il video.

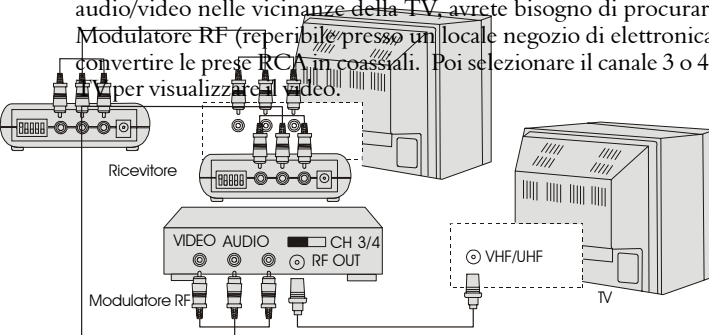

Nota:

Se la TV ha solo un input per l'audio (solo suono mono), collegare la spina bianca a quell'unico input di audio e alla presa AUDIO SINISTRA del ricevitore.

Se le prese della TV sono colorate diversamente, collegare la spina gialla alla presa con scritto Video, la spina rossa alla presa con scritto AUDIO DESTRA e la spina bianca alla presa con scritto AUDIO SINISTRA.

Installazione

Come collegarsi a una TV con un componente Audio/Video

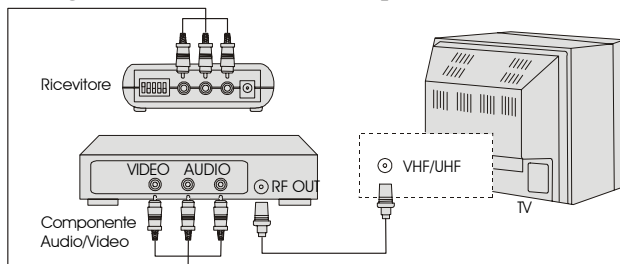

2 Alimentazione

Inserire un capo dell'adattatore di corrente in dotazione in una presa a muro e l'altro capo nel retro del ricevitore.

Girare l'interruttore ON/OFF sulla posizione ON. Il LED sul davanti dell'apparecchio dovrebbe allora illuminarsi.

3 Sintonizzazione

Piazzare il ricevitore in un posto adatto, poi regolare l'antenna in modo che la fronte (la faccia incurvata) sia rivolta verso la stanza in cui la telecamera dovrà venire installata. Vedere "Come orientare gli apparecchi per una resa ottimale" a pagina 12.

Come ricevere su un computer

- Collegare la spina video gialla del vado audio/video alla presa video del dispositivo di sintonizzazione TV o della scheda di cattura video e alla presa video del ricevitore.
- Collegare la spina mini stereo dell'adattatore (reperibile in qualsiasi negozio di elettronica) alla presa AUDIO IN nel retro del computer e le spine audio/video rosa e bianca alle prese AUDIO SINISTRA e AUDIO DESTRA del ricevitore.

Come orientare gli apparecchi per una resa ottimale

Come posizionarli:

Piazzare la telecamera e il ricevitore su una superficie piana e stabile, onde prevenire i danni da eventuali cadute.

Per una resa ottimale, cercare di piazzare gli apparecchi più in alto che si può, onde evitare qualsiasi possibile interferenza dalle persone che possono passare fra la telecamera e il ricevitore.

I forni a microonde possono causare delle interferenze. Assicurarsi di non posizionare la telecamera e il ricevitore con un forno a microonde nel percorso fra i due.

Come regolare le antenne Audio/Video

Per una ricezione ottimale, le antenne sia della trasmittente che del ricevitore dovrebbero essere orientate.

Nella maggior parte delle situazioni la faccia incurvata delle antenne audio/video sulla telecamera e sul ricevitore dovrebbero guardarsi l'una con l'altra. Se la telecamera e il ricevitore sono a una distanza reciproca inferiore ai 3 metri, tenere le antenne audio/video piane nel loro rivestimento.

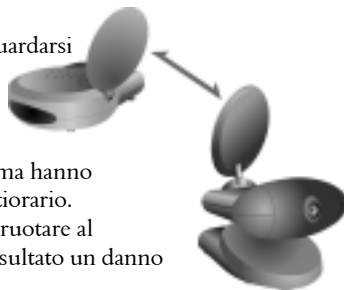

Le antenne audio/video sono state progettate per ruotare, ma hanno una rotazione limitata sia nel senso orario che in quello antiorario.

L'antenna non ruota liberamente di 360 gradi. Facendola ruotare al di là del punto in cui si sente della resistenza, si ha come risultato un danno permanente sia all'antenna che al fermo meccanico.

Funzione di sequenza automatica per il monitoraggio di più luoghi

La funzione di sequenza automatica incorporata nel ricevitore è l'ideale per l'uso della sicurezza. Il ricevitore si può usare con massimo quattro telecamere su quattro diversi canali e può mostrarli in sequenza su una sola TV/monitor. I vari modi di operazione del ricevitore vengono impostati con gli interruttori a levetta come mostrato nel disegno seguente:

**Modo preimpostato
in fabbrica**

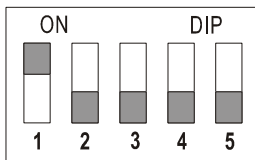

Interruttori a levetta 1 ~ 4 (DIP 1~4): Impostano la funzione di sequenza automatica dei canali.

Spostare la levetta del canale che si vuole visionare sulla posizione ON.

Levetta n. 5 (DIP 5): Imposta il tempo dell'intervallo nei cambiamenti della sequenza

ON: Cambia canale ogni otto secondi.

OFF: Cambia canale ogni quattro secondi.

Nota 1: Il ricevitore riscontra automaticamente i canali che ricevono e li mostra in sequenza. Quando un solo canale è sulla posizione ON, il ricevitore riceve il canale in continuazione, senza badare alla posizione della levetta n. 5. Se sono su ON più di una levetta, la funzione di sequenza automatica continua su quei canali.

Nota 2: Quando nessuna delle levette si trova nella posizione ON, il ricevitore imposta automaticamente il canale ricevente sul Canale 1.

Ricerca guasti

Se non si riceve nessun segnale

- Controllare se il ricevitore è collegato bene alla TV che deve ricevere i segnali.
- Controllare gli interruttori della corrente ON/OFF sulla telecamera e sul ricevitore.
- Controllare gli interruttori della corrente sulla TV.
- Accertarsi che le spine della corrente siano inserite bene fino in fondo.
- Controllare tutti i collegamenti dei cavi.
- Controllare che l'interruttore del CANALE sulla telecamera e sul ricevitore sia impostato sullo stesso numero.
- Se si collega il ricevitore a una TV per mezzo di un modulatore RF, controllare che la TV sia sintonizzata sullo stesso canale come l'interruttore del Canale della TV sul modulatore RF (3 o 4).

Se il segnale è debole oppure vi sono delle interferenze

- Regolare l'orientazione delle antenne (vedere "Come orientare gli apparecchi per una resa ottimale" a pagina 12).
- Cambiare il canale sulla telecamera e sul ricevitore e metterli identici.
- Se c'è un forno a microonde in funzione nel percorso fra la telecamera e il ricevitore, rimuovere il forno a microonde o spegnerlo.
- Assicurarsi che la telecamera e il ricevitore siano entro il debito raggio (fino a 100 metri)
- Controllare le posizioni degli interruttori a levetta sul ricevitore.

December, 2000
410-000009-00